

KOMATSU®

PC 2000-8 ОБРАТНАЯ ЛОПАТА PC2000-8 ПРЯМАЯ ЛОПАТА

МОЩНОСТЬ ДВИГАТЕЛЯ

Полная: 728 кВт 976 л.с. при 1800 об/мин

Полезная: 713 кВт 956 л.с. при 1800 об/мин

ЭКСПЛУАТАЦИОННАЯ МАССА

Обратная лопата: 200 000 – 204 120 кг

440 920 – 450 000 фунтов

Прямая лопата: 195 000 кг

429 900 фунтов

PC

2000



Показанная на рисунке модель может быть оснащена опциональным оборудованием

HYDRAULIC

ГИДРАВЛИЧЕСКИЙ ЭКСКАВАТОР

ОБЩИЙ ОБЗОР

GALEO

Реальное решение проблемы оптимизации земляных работ и охраны окружающей среды

Производительность и экономичность

- **Высокая топливная экономичность за счет максимального снижения потерь мощности и применения передовой гидравлической системы. В экономичном режиме расход топлива снижен на 10 % (по сравнению с экскаватором PC1800-6)**
 - Снижение потерь гидравлической мощности за счет применения передовой гидравлической системы
 - Наличие системы регулирования частоты вращения вентилятора и мощности двигателя в зависимости от рабочих потребностей
 - Машина оборудована вентиляторами с электронным регулированием частоты вращения
- **Мощный и экономичный двигатель Komatsu SAA12V140E-3 мощностью 713 кВт (956 л.с.), работающий под управлением эффективной системы контроля мощности**
 - Система автоматического снижения частоты вращения двигателя и автоматического перехода в режим минимальных оборотов холостого хода
 - Два рабочих режима: повышенной мощности и экономичный

Экология

- **Двигатель сертифицирован на соответствие требованиям Tier 2 - стандарта EPA, регламентирующего токсичность отработавших газов**
- **Применение новой технологии обеспечило исключительно низкий уровень шума**
Динамический уровень шума на 8 дБ ниже, чем у экскаватора PC1800-6
 - Модульная конструкция силовой установки и применение шумопоглощающих лопастей препятствуют распространению шума наружу
 - Гибридный трехмерный вентилятор сводит к минимуму шум от завихрений воздуха

См. с. 4, 5

Низкая трудоемкость ремонта и технического обслуживания

Низкие расходы на ремонт и техническое обслуживание за счет упрощения конструкции, высокой надежности и долговечности

- **Упрощенная и долговечная конструкция**
 - Один двигатель и два насоса Komatsu HPV375+375 с приводом от вала отбора мощности
 - Упрощенный механизм хода с одним гидромотором (с каждой стороны)
 - Усиленные детали гусениц
 - Применение масла и фильтров с большим рабочим ресурсом
 - Повышенный срок службы резиновых деталей за счет снижения температуры рабочей жидкости гидросистемы
- **Силовая установка модульной конструкции отличается простотой монтажа и демонтажа компонентов, снижает затраты времени и расходы на ремонт**
- **Удобство технического обслуживания**
 - По периметру силовой установки имеется проход для технического обслуживания
 - Сливные штуцеры, обслуживаемые с уровня земли
 - Групповое расположение фильтров
 - Вместительный топливный бак рассчитан на 24 ч непрерывной работы
 - Система автоматического смазывания со смазочным баком вместимостью **200 л (52,8 галлона США)** для смазывания различных узлов, включая шарниры ковша
- **Система бортового контроля VHMS отслеживает техническое состояние машины и минимизирует простой машины**

См. с. 6, 7, 8 и 9



Комфортные условия труда оператора

- Кабина имеет новую конструкцию в стиле кабины экскаватора для горных работ и обеспечивает комфортные условия труда
 - Прекрасный рабочий обзор, увеличенное лобовое стекло и два больших стеклоочистителя
 - Исключительно низкий уровень шума и вибраций
 - Динамический уровень шума в кабине такой же низкий, как в легковом автомобиле
 - Кабина имеет прочное встроенное верхнее ограждение для защиты оператора
 - Удобный и большой (7-дюймовый) жидкокристаллический дисплей с высоким качеством изображения
 - Комфортное сиденье с пневматической подвеской
 - Автоматический кондиционер воздуха
 - Герметичная кабина с поддержанием повышенного давления воздуха
- Противопожарная перегородка между насосным отделением и двигателем
- Устройства аварийной остановки двигателя
- Взаимосвязанные звуковой сигнал и проблесковый маячок

См. с. 10, 11, 12 и 13

МОЩНОСТЬ ДВИГАТЕЛЯ

Полная: 728 кВт 976 л.с.
при 1800 об/мин

Полезная: 713 кВт 956 л.с.
при 1800 об/мин

ЭКСПЛУАТАЦИОННАЯ МАССА

Обратная лопата:
200 000 – 204 120 кг
440 920 – 450 000 фунтов

Прямая лопата:
195 000 кг
429 900 фунтов



Показанная на рисунке модель может быть оснащена опциональным оборудованием

ПРОИЗВОДИТЕЛЬНОСТЬ, ЭКОНОМИЧНОСТЬ И ЭКОЛОГИЧНОСТЬ

Технологии Komatsu совершенствуются, способствуя снижению совокупных расходов и бережному отношению к окружающей среде

Технология Komatsu

Компания Komatsu разрабатывает и производит на своих заводах все основные узлы машин, такие как двигатели, электронное и гидравлическое оборудование. Технология Komatsu в сочетании с обратной связью с клиентами позволяет компании достигать больших успехов в совершенствовании своих машин. В целях достижения высокой производительности машин и их экономичности компания Komatsu разработала основные агрегаты и узлы с полной системой управления. В результате было создано новое поколение высокопроизводительных и экономичных экскаваторов.

Высокая мощность и топливная экономичность за счет полного контроля потерь мощности

На экскаваторе PC2000-8 установлен новый двигатель Komatsu SAA12V140E-3, который отличается экологической чистотой, топливной экономичностью и высокой мощностью. Потери мощности в гидросистеме, вентиляторе охлаждения и механизме отбора мощности были снижены. Полный контроль потерь мощности на основе системы автоматического контроля и регулирования мощности позволил резко сократить расход топлива за единицу времени. Машина обладает передовыми функциями и устройствами, которые способствуют энергосбережению при работе, включая экономичный рабочий режим ("E mode") и указатель экологического состояния ("Eco-gauge"). Экскаватор PC2000-8 является экологически чистой и экономичной машиной нового поколения.

Расход топлива снижен на 10 %

по сравнению с экскаватором PC1800-6 в режиме DH при 100 % рабочей эффективности. (Расход топлива зависит от местных условий эксплуатации.)



СИСТЕМА АВТОМАТИЧЕСКОГО КОНТРОЛЯ И РЕГУЛИРОВАНИЯ МОЩНОСТИ

Система автоматического регулирования частоты вращения вентилятора и мощности двигателя

Регулирует частоту вращения вентилятора в зависимости от температуры рабочей жидкости гидросистемы и охлаждающей жидкости двигателя и изменяет мощность двигателя в зависимости от частоты вращения вентилятора

Система регулирования мощности по нагрузке

Автоматически регулирует мощность, отбираемую насосом, и выводную мощность двигателя в зависимости от рабочих условий

Система полного подвода мощности

Обеспечивает полную мощность двигателя при включении режима подъема тяжелого груза и хода



Мощный двигатель Komatsu 713 кВт (956 л.с.)

Оборудованный высокоэффективным турбокомпрессором с большим охладителем нагнетаемого воздуха, этот двигатель развивает высокую мощность 713 кВт (956 л.с.). Высокая мощность двигателя позволяет повысить эффективность работы машины. По токсичности отработавших газов этот экологичный двигатель сертифицирован на соответствие требованиям Tier 2 - стандарта агентства защиты окружающей среды США.



Режим подъема тяжелых грузов

При переводе выключателя режима подъема тяжелых грузов во включенное положение включается система выработки максимальной мощности для повышения подъемного усилия стрелы. Этот режим дает хорошие результаты при погрузке скальной породы, тяжелых грузоподъемных работах.

Переключаемые рабочие режимы

Два используемых рабочих режима получили дальнейшее улучшение. Вы можете выбрать в зависимости от рабочей нагрузки режим повышенной мощности или экономичный режим, нажав кнопку на панели управления дисплея. Экономичный режим имеет два подрежима. Это позволяет оператору выбрать оптимальный режим, характеризующийся наилучшим сочетанием производительности и топливной экономичности для данных рабочих условий.



Переключатель рабочих режимов

Улучшенная экологичность машины

Указатель экологического состояния

(Eco-gauge)

Указатель экологического состояния машины находится на правой стороне жидкокристаллического дисплея и предназначен для обеспечения

энергосберегающей работы машины. Указатель информирует оператора об общем зарегистрированном расходе топлива относительно заранее выбранного значения. Удерживая стрелку этого прибора в зеленой зоне шкалы, оператор может обеспечивать работу машины при наименьшем расходе топлива, соответствующем намеченному значению.



Указатель экологического состояния

Предупреждение о режиме холостого хода двигателя

Чтобы предотвратить ненужный расход топлива, на экране дисплея появляется соответствующее предупреждение, если двигатель работает в режиме холостого хода более 5 мин.

Система автоматического снижения частоты вращения двигателя и автоматического перехода в режим холостого хода

Машина оснащена системой автоматического снижения частоты вращения двигателя (до 1400 об/мин), которая не только снижает расход топлива, но и уменьшает шум работы двигателя. Система автоматического перехода в режим холостого хода позволяет оператору устанавливать более низкую частоту вращения двигателя в режиме холостого хода.

Малозумная силовая установка

Источники шума, такие как двигатель, вентилятор охлаждения и насосы гидросистемы, размещены в закрытом машинном отделении. Большие шумопоглощающие лопасти, закрепленные на отверстиях впуска и выпуска воздуха, предотвращают распространение шума. В сочетании с применением трехмерного гибридного вентилятора охлаждения такая конструкция обеспечивает работу с исключительно низким уровнем шума.



НАДЕЖНОСТЬ И ДОЛГОВЕЧНОСТЬ

*Конструкция, рассчитанная на снижение совокупных расходов
Дальнейшее повышение надежности и долговечности*

Снижение совокупных расходов за счет сокращения затрат времени на технические осмотры, обслуживание и капитальный ремонт

Модульная конструкция силовой установки для простоты монтажа и демонтажа агрегатов и узлов

Силовая установка выполнена в виде отдельного модуля, внутри которого размещены двигатель, радиатор двигателя, маслоохладитель, гидравлические насосы и механизм отбора мощности. Такая конструкция упрощает монтаж и демонтаж компонентов, способствуя снижению затрат времени на ремонт, техническое обслуживание и транспортировку.



Расходы на ремонт и техническое обслуживание значительно снижены по сравнению с прежней моделью.

Сокращение числа деталей за счет укрупнения узлов и упрощения конструкции

Применение одного двигателя, гидронасосов более крупного размера и упрощенного гидравлического контура позволяет сократить затраты времени на техническое обслуживание. Кроме того, сокращение числа деталей способствует снижению затрат времени на капитальный ремонт и, тем самым, снижению совокупных расходов.

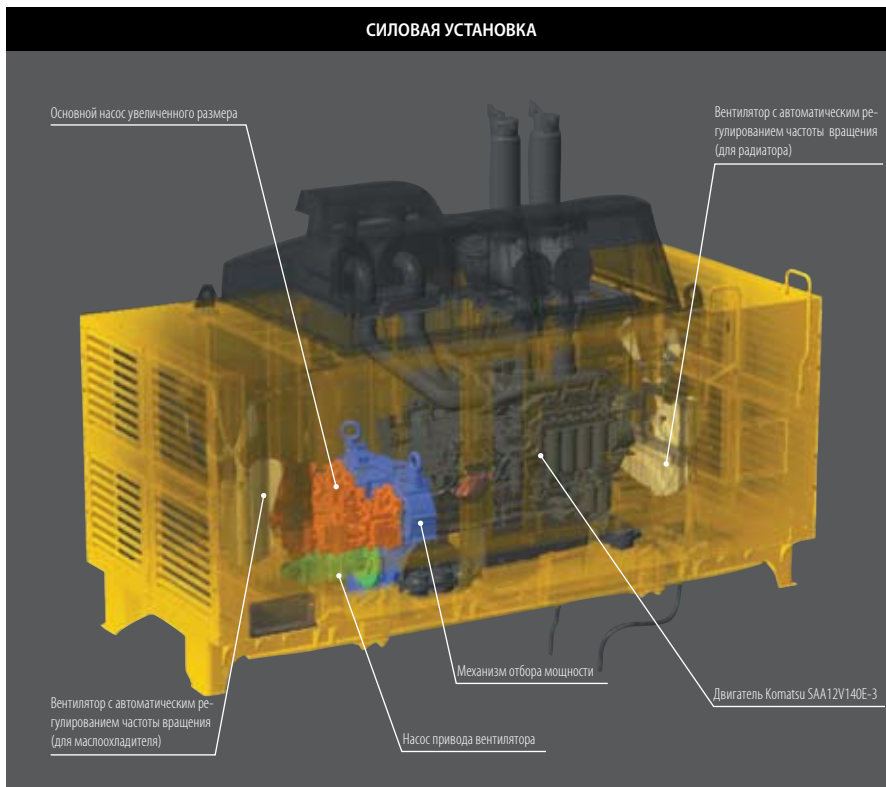

Повышенная эффективность охлаждения

Увеличение вместимости маслоохладителя позволило снизить температуру теплового равновесия рабочей жидкости гидросистемы и таким образом понизить температурную напряженность машины. Кроме того, применение термостойких резиновых уплотнений в гидравлических насосах и гидроцилиндрах позволило значительно увеличить долговечность этих компонентов. Все это значительно увеличило срок службы гидравлической системы машины.

Упрочненная конструкция рамы

Рама поворотной платформы, центральная рама и рамы гусеничных тележек в максимальной степени упрочнены. Все эти рамы выдерживают тяжелые рабочие нагрузки и отличаются высокой долговечностью.

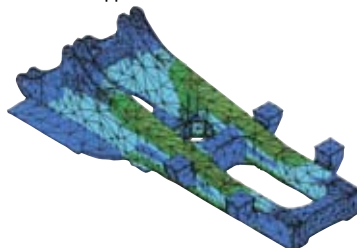

Прочный опорно-поворотный круг с трехрядным роликовым подшипником

В опорно-поворотном круге используется трехрядный роликовый подшипник большой несущей способности. Такой опорно-поворотный круг выдерживает тяжелые нагрузки при землеройных и погрузочных работах и отличается большой долговечностью.

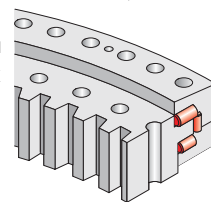

Прочное защитное ограждение гидромоторов хода и большие звенья гусеничной цепи

Гидромоторы хода закрыты прочными защитными ограждениями. Это предотвращает повреждение гидромоторов хода от ударов о камни. Укрупненные опорные катки в сочетании со звеньями гусеничной цепи самого большого в этом классе размера обеспечивают исключительно высокую долговечность.



Скальный ковш для тяжелых условий эксплуатации (опционное оборудование)

В комплект поставки могут входить износостойкие упрочняющие пластины для ковша. Новая конструкция позволяет значительно снизить расходы на ремонт ковша.

* Материалы KVX:
Компанией Komatsu разработаны износостойкие материалы для усиления конструкции. Они имеют твердость по Бринеллю не ниже 500 (класс 180 кгс/мм²). Материалы отличаются высокой износостойкостью и не меняют своих свойств под воздействием тепла, выделяемого при разработке скального грунта, сохраняя твердость в течение длительного времени.

Зубья XS для ковша

- За счет уникальной формы зубья обеспечивают высокоэффективное копание
- Сохраняют остроту в течение длительного времени
- Обладают высокой внедряемостью в грунт
- Допускают быструю и безопасную замену без применения молотка (Время замены зубьев: вдвое меньше, по сравнению с обычными машинами.)

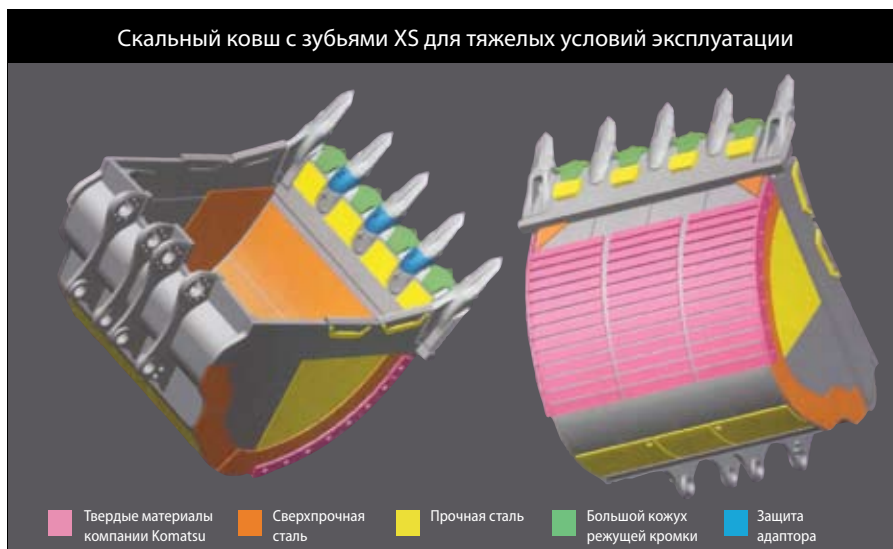

Износостойкие плавающие пальцы

Верхний палец стрелы и верхний палец рукояти выполнены плавающими. Поскольку такие пальцы могут свободно поворачиваться, они испытывают меньшее трение и обладают высокой надежностью и долговечностью.

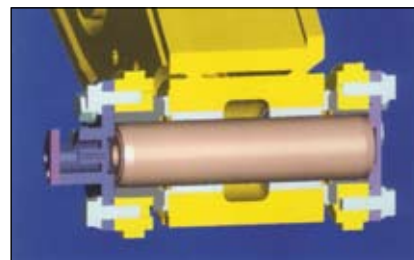

Ограждение для защиты рукояти от ударов скальной породы

Защитное ограждение рукояти входит в комплект стандартного оборудования. Оно защищает смазочные трубопроводы рукояти от ударов.



НИЗКАЯ ТРУДОЕМКОСТЬ ТЕХОБСЛУЖИВАНИЯ И РЕМОНТА

Поддержание неизменно высокой эксплуатационной эффективности в результате повышения технологичности технического обслуживания

Система контроля технического состояния машины (VHMS) (опционное оборудование)

Контроллер этой системы следит за состоянием основных компонентов машины и обеспечивает возможность дистанционного анализа состояния машины и ее работы. Этот процесс поддерживается дистрибьюторами компании Komatsu, ее заводской и проектной группой. Это способствует сокращению расходов на ремонт машины и поддержанию ее в постоянной готовности к работе.



Функция контроля

Контроллер системы следит за уровнем масла в двигателе, температурой охлаждающей жидкости двигателя, зарядкой аккумуляторной батареи, засорением воздушных фильтров и т.д. В случае обнаружения каких-либо неполадок, соответствующее сообщение появляется на жидкокристаллическом дисплее.



Функция технического обслуживания

Дисплей информирует оператора о необходимости замены масла и масляных фильтров при наступлении интервалов замены.

Функция сохранения в памяти данных о неисправностях

Дисплей сохраняет в памяти возникавшие неисправности для более эффективного поиска и устранения неисправностей обслуживающим персоналом.



Продуманная компоновка для облегчения технического контроля и обслуживания

Узкий мостик вокруг силовой установки и центральный проход обеспечивают легкий доступ к точкам осмотра и технического обслуживания.

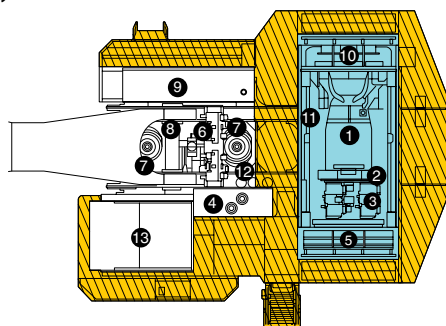

- | | |
|----------------------------|---|
| ■ Мостик доступа | ■ Силовая установка |
| 1 Двигатель | 8 Центральный коллектор |
| 2 Механизм отбора мощности | 9 Топливный бак |
| 3 Гидравлический насос | 10 Радиатор |
| 4 Гидробак | 11 Воздухоочиститель |
| 5 Маслоохладитель | 12 Фильтр рабочей жидкости гидросистемы |
| 6 Гидрораспределитель | 13 Кабина |
| 7 Гидромотор поворота | |

Централизованные фильтры

Централизованные фильтры способствуют упрощению технического обслуживания

Дистанционные сливные трубопроводы позволяют сливать рабочие жидкости с уровня земли

Дистанционные сливные трубопроводы предусмотрены для слива рабочей жидкости гидросистемы, масла двигателя, масла механизма отбора мощности и охлаждающей жидкости двигателя с уровня земли.



Система заправки машины топливом с уровня земли (опционное оборудование)

С помощью опционного шланга можно дистанционно заправлять машину топливом с уровня земли.

Большой топливный бак

Топливный бак вместимостью 3400 л (898 галлонов США) рассчитан на 24 ч непрерывной работы.

Система автоматической смазки

Подача смазки к рабочему оборудованию и ковшу полностью автоматизирована. Поскольку система автоматической смазки выполняет смазку через постоянные интервалы, сам процесс смазки не вызывает никаких затруднений.

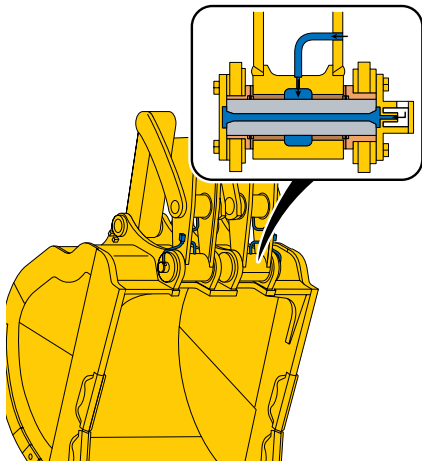

Бак для смазки большой вместимости и трубопровод (опциональное оборудование) для упрощения заправки бака

Машина оборудована баком для смазки вместимостью 200 л (52,8 галлона США), одной заправки которого хватает на 24 ч работы. Опциональный трубопровод позволяет заполнять бак смазкой с уровня земли.



Индикатор засорения с 5-ступенчатой индикацией

Информирует о степени засорения воздухоочистителя при помощи 5-ступенчатой индикации.

Простая очистка решетки радиатора

Направление вращения вентилятора с гидравлическим приводом можно изменять и таким образом ускорять очистку от мусора решетки радиатора. Кроме того, такая конструкция позволяет сокращать время прогрева двигателя в условиях низких температур.

Топливный фильтр грубой очистки (с водоотделителем)

Удаляет из топлива воду и загрязнения, повышая надежность работы топливной системы.

Сокращенные расходы на техническое обслуживание

Интервалы замены фильтра рабочей жидкости гидросистемы увеличены с 500 до 1000 рабочих часов. Интервалы замены топливного фильтра также увеличены с 500 до 1000 часов.



Фильтр рабочей жидкости гидросистемы (экологически чистый фильтрующий элемент)



КОМФОРТНЫЕ И БЕЗОПАСНЫЕ УСЛОВИЯ ТРУДА

Вся конструкция машины продумана с точки зрения создания комфортных и безопасных условий труда оператора

Улучшенный рабочий обзор

Нижний обзор значительно улучшен за счет удлинения лобового стекла. Это улучшает видимость оператором основания, на которое опирается машина. Интерьер кабины обновлен, что позволило устранить мертвые зоны обзора в направлении рабочего оборудования и в сочетании с широкими окнами обеспечить отличный круговой обзор.



Новая кабина в исполнении для горных работ

Новая кабина обеспечивает комфортные условия труда оператора. Она имеет прочную конструкцию и содержит верхнее устройство защиты оператора (OPG) уровня 2.



Верхнее устройство защиты оператора уровня 2, встроенное в кабину

Большой двойной стеклоочиститель

Большой двойной стеклоочиститель охватывает площадь лобового стекла и обеспечивает отличный передний обзор даже в дождливую погоду.

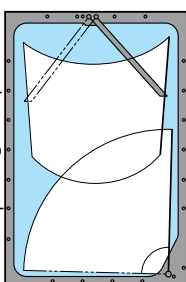

Двухсекционное зеркало заднего вида

Такое зеркало обеспечивает хороший задний обзор и уменьшает мертвую зону.



Фонарь освещения ступеней с таймером

Включается на 90 с, чтобы позволить оператору безопасно спуститься из кабины на землю.

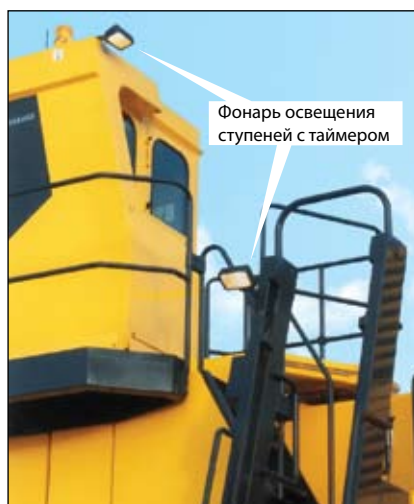

Фонарь освещения ступеней с таймером

Молоток для аварийного выхода из кабины и огнетушитель

На случай экстренных ситуаций в передней части кабины закреплен молоток для аварийного выхода из кабины через окно, а в задней части кабины имеется огнетушитель.

Устройство аварийной остановки двигателя и рычаг отсечки подачи топлива

Машина стандартной комплектации оснащается двумя устройствами аварийной остановки двигателя, размещенными в силовой установке. Устройство имеет функцию блокировки пускового переключателя двигателя для безопасности оператора при выполнении технического обслуживания. Кроме того, на раме поворотной платформы установлен рычаг отсечки подачи топлива, позволяющий останавливать двигатель с земли.



Выключатель аварийной остановки двигателя (с функцией блокировки пускового переключателя двигателя)

Рычаг отсечки подачи топлива

Защитная перегородка (противопожарная защита)

Перегорodka предотвращает попадание брызг масла в отсек двигателя даже при разрыве гидравлических шлангов.



Взаимосвязанные звуковой сигнал и мигающий фонарь

Позволяют оператору подавать визуальный и звуковой сигнал водителю самосвала.



Яркая рабочая фара (HID) (опционное оборудование)

Яркая рабочая фара с вдвое большим световым потоком по сравнению с обычными галогенными лампами может быть установлена для работы в ночное время.



Система заднего видеонаблюдения (опционное оборудование)

Для наблюдения за тем, что происходит позади машины, можно установить до трех видеокамер (с дисплеем, на который в зависимости от выбора будет выводиться изображение от одной видеокамеры или двух видеокамер).



РАБОЧЕЕ ОКРУЖЕНИЕ

Все оборудование машины рассчитано на обеспечение наименьшей утомляемости оператора и создание комфортных условий для его работы



Просторная и комфортная заново сконструированная кабина

Большая кабина, рассчитанная на исключительное использование в карьерных одноковшовых экскаваторах, обеспечивает большое свободное пространство для ног оператора, позволяющее расслабиться во время работы даже рослому оператору. Кабина надежно уплотнена и герметизирована с целью предотвращения проникновения в нее пыли. В сочетании с двойным кондиционером воздуха высокой производительности, который эффективно охлаждает и подогревает кабину, созданы просторные и комфортные рабочие условия для оператора.

Объем кабины увеличен на 30 %

По сравнению с существующей в настоящее время моделью экскаватора

Удобное сиденье на пневматической подвеске

Сиденье с пневматической подвеской уменьшает и сглаживает вибрации, передаваемые на оператора. В зависимости от массы оператора и его комплектации, может быть отрегулирован амортизирующий эффект, сиденье может быть сдвинуто вперед или назад и поднято или опущено.

Комфортное рабочее окружение с таким же низким уровнем шума, как в легковых автомобилях

Кабина новой конструкции и ее новые демфирующие опоры в сочетании с силовой установкой модульной конструкции позволили обеспечить исключительно низкие уровни шума и вибраций, сравнимые с подобными показателями в легковых автомобилях.

Уровень шума: 64,5 дБ(А)

В кабине при работе двигателя в режиме максимальной частоты вращения холостого хода

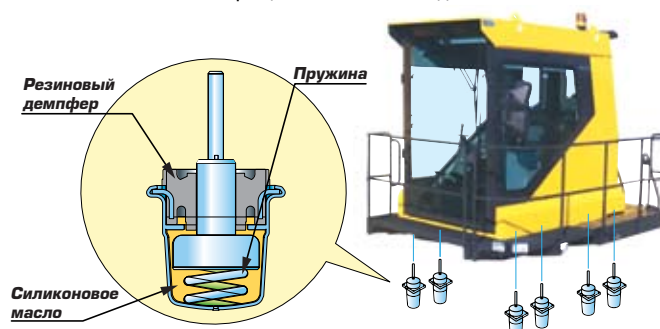

Большой и удобный ЖК дисплей с хорошим качеством изображения и размером экрана 7-дюймов

В кабине установлен 7-дюймовый жидкокристаллический дисплей на основе тонкопленочной технологии, который обеспечивает безопасную, надежную и легкую работу для оператора. Качество изображения экрана значительно улучшено за счет применения ЖК дисплея с высокой разрешающей способностью. Переключатели на панели управления дисплея удобны в использовании и позволяют оператору переключать мощность двигателя и увеличивать подъемную силу стрелы во время работы. Кроме того, наличие функциональных клавиш позволяет оператору легко выполнять многофункциональные рабочие операции. Буквенно-цифровой дисплей может быть настроен на один из 9 языков.



Индикаторы

- | | | | |
|----|--|----|---|
| 1 | Стеклоочиститель (ON: непрерывная работа/INT: прерывистая работа) | 12 | Указатель температуры рабочей жидкости гидросистемы (с переключением в режим отображения указателя температуры масла в двигателе) |
| 2 | Тормоз поворотной платформы | 13 | Указатель температуры рабочей жидкости гидросистемы (с переключением в режим отображения указателя температуры масла в двигателе) |
| 3 | Подогрев двигателя | 14 | Указатель уровня топлива в баке (с переключением в режим отображения указателя температуры масла в двигателе) |
| 4 | Автоматическое смазывание | 15 | Указатель уровня топлива в баке (с переключением в режим отображения указателя температуры масла в двигателе) |
| 5 | Предупреждение об остановке двигателя | 16 | Счетчик загрузки самосвалов |
| 6 | Цифровые часы (с переключением в режим отображения счетчика моточасов) | 17 | Указатель экологического состояния |
| 7 | Автоматическое снижение частоты вращения двигателя | 18 | Меню переключения функций |
| 8 | Рабочий режим | 19 | Функциональные переключатели дисплея |
| 9 | Режим подъема тяжелого груза | | |
| 10 | Указатель температуры охлаждающей жидкости двигателя (с переключением в режим отображения указателя температуры масла в механизме отбора мощности) | | |
| 11 | Указатель температуры охлаждающей жидкости двигателя (с переключением в режим отображения указателя температуры масла в механизме отбора мощности) | | |

Основные рабочие переключатели

- | | |
|---|--|
| 1 | Автоматическое снижение частоты вращения двигателя |
| 2 | Выбор рабочего режима |
| 3 | Включение режима подъема тяжелого груза |
| 4 | Выключение зуммера |
| 5 | Переключатель стеклоочистителя |
| 6 | Переключатель омывателя лобового стекла |



Стандартное оборудование



Панель управления кондиционером воздуха



Сиденье инструктора (по диагонали позади оператора)



Солнцезащитный экран



Антиобледенитель



Напольный коврик



Фонарь освещения кабины



Радиоприемник AM/FM, держатель для бутылок/прикуриватель



Пепельница



Отсек для хранения различных вещей/контейнер для завтраков

ТЕХНИЧЕСКИЕ ХАРАКТЕРИСТИКИ



ДВИГАТЕЛЬ

Модель Komatsu SAA12V140E-3
 Тип 4-тактный, с водяным охлаждением
 и прямым впрыском топлива
 Всасывание воздуха турбонаддув с охлаждением
 нагнетаемого воздуха
 Число цилиндров 12
 Диаметр цилиндра 140 мм (5,51")
 Ход поршня 165 мм (6,50")
 Рабочий объем 30,48 л (1860 куб. дюймов)
 Регулятор двигателя всережимный, электронный
 Мощность двигателя:
 По стандарту SAE J1995 полная 728 кВт (976 л.с.)
 По стандарту ISO 9249/SAE J1349* полезная 713 кВт (956 л.с.)
 Номинальная частота вращения 1800 об/мин
 Тип привода вентилятора гидравлический
 * Полезная мощность двигателя при максимальной частоте вращения вентиля-
 тора охлаждения радиатора **679 кВт** (910 л.с.)



ГИДРАВЛИЧЕСКАЯ СИСТЕМА

Тип система регулирования производительности по нагрузке
 с открытым центром
 Число выбираемых рабочих режимов 2
 Главные насосы:
 Тип аксиально-поршневые насосы с регулируемой подачей
 Для питания стрелы, рукояти, ковша,
 поворота платформы и хода
 Максимальная подача:
 Для привода рабочего оборудования,
 механизмов поворота и хода **2317 л/мин**
 (612,2 галлона США в минуту)
 Для привода вентилятора **324 л/мин**
 (85,6 галлона США в минуту)
 Гидромоторы:
 Механизм хода 2 аксиально-поршневых гидромотора
 со стояночным тормозом
 Механизм поворота 2 аксиально-поршневых гидромотора
 с тормозом платформы
 Вентилятор 2 аксиально-поршневых гидромотора
 Настройка предохранительных клапанов:
 Контуры рабочего оборудования
 Обратная лопата **29,4 МПа**
 (300 кгс/см², 4270 фунтов на кв. дюйм)
 Прямая лопата **29,4 МПа**
 (300 кгс/см², 4270 фунтов на кв. дюйм)
 Контур хода **32,9 МПа**
 (335 кгс/см², 4760 фунтов на кв. дюйм)
 Контур поворота **29,4 МПа**
 (300 кгс/см², 4270 фунтов на кв. дюйм)
 Контур гидроуправления **2,9 МПа**
 (30 кгс/см², 430 фунтов на кв. дюйм)
 Гидроцилиндры:
 Число цилиндров - диаметр x ход поршня
 Обратная лопата
 Стрела **2 - 300 x 2647 мм** (11,8" x 104,2")
 Рукоять **2 - 250 x 2138 мм** (9,8" x 84,2")
 Ковш **2 - 200 x 2170 мм** (7,9" x 85,4")
 Прямая лопата
 Стрела **2 - 280 x 1930 мм** (11,6" x 76,0")
 Рукоять **2 - 200 x 2170 мм** (7,9" x 85,4")
 Ковш **2 - 225 x 2050 мм** (8,9" x 80,7")
 Донная разгрузка ковша **2 - 180 x 600 мм** (7,1" x 23,1")



СИСТЕМА ПОВОРОТА ПЛАТФОРМЫ

Механизм поворота с 2 планетарными редукторами
 Смазка опорно-поворотного круга консистентная
 Тормоз поворота механические дисковые тормоза
 Скорость поворота 4,8 об/мин



СИСТЕМА ПЕРЕДВИЖЕНИЯ

Редуктор механизма хода планетарный
 Преодолеваемый уклон пути 65 %
 Максимальная скорость хода **2,7 км/ч** (1,7 мили в час)
 Стояночный тормоз механические дисковые тормоза



ХОДОВАЯ ЧАСТЬ

Регулятор натяжения гусеницы гидравлический
 Число башмаков 49 с каждой стороны
 Число поддерживающих катков 3 с каждой стороны
 Число опорных катков 8 с каждой стороны



ЗАПРОВОЧНЫЕ ЕМКОСТИ (ПРИ ПЕРЕЗАПРАВКЕ)

Топливный бак **3400 л** (898,3 галлона США)
 Радиатор **180 л** (47,6 галлона США)
 Двигатель (масло) **120 л** (31,7 галлона США)
 Редуктор механизма хода, с каждой стороны .. **85 л** (22,5 галлона США)
 Редукторы механизма поворота **30 x 2 л** (7,9 x 2 галлона США)
 Гидробак **1300 л** (343,5 галлона США)
 Механизм отбора мощности **30 л** (7,9 галлона США)



ЭКСПЛУАТАЦИОННАЯ МАССА (ПРИМЕРНАЯ)

ОБРАТНАЯ ЛОПАТА
 Эксплуатационная масса с учетом массы стрелы длиной **8700 мм** (28'7"), рукояти длиной **3900 мм** (12'10"), универсального ковша вместимостью **12,0 м³** (15,7 куб. ярда) с шапкой по SAE, оператора, смазочного материала, охлаждающей жидкости, полностью заправленного топливного бака и стандартного оборудования.

Башмаки	PC2000-8	
	Эксплуатационная масса	Давление на грунт
С двумя грунтозацепами 810 мм (32")	200 000 кг (440 920 фунтов)	190 кПа (1,94 кгс/см ² , 27,6 фунта на кв. дюйм)
Стреля грунтозацепами 1010 мм (40")	204 120 кг (450 000 фунтов)	156 кПа (1,59 кгс/см ² , 22,6 фунта на кв. дюйм)

ПРЯМАЯ ЛОПАТА
 Эксплуатационная масса с учетом массы стрелы длиной **5950 мм** (19'6"), рукояти длиной **4450 мм** (14'7"), ковша вместимостью **11,0 м³** (14,4 куб. ярда) с шапкой, оператора, смазочного материала, охлаждающей жидкости, полностью заправленного топливного бака и стандартного оборудования.

Башмаки	PC2000-8	
	Эксплуатационная масса	Давление на грунт
С двумя грунтозацепами 810 мм (32")	195 000 кг (429 900 фунтов)	186 кПа (1,90 кгс/см ² , 27,0 фунта на кв. дюйм)



РАЗМЕРЫ ЭКСКАВАТОРА С ОБОРУДОВАНИЕМ ОБРАТНОЙ ЛОПАТЫ

Ед. измерения: мм (футы, дюймы)

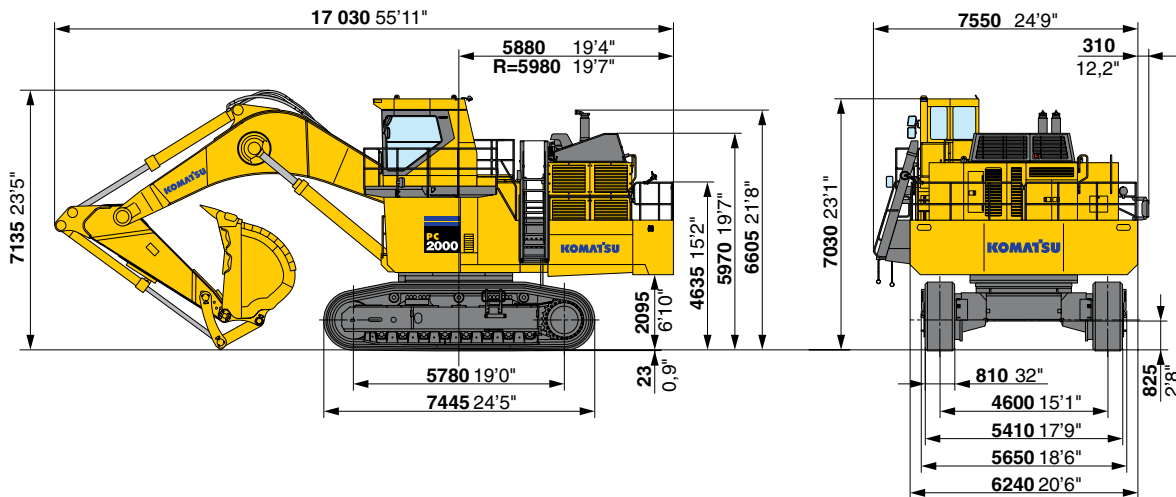

РАБОЧИЙ ДИАПАЗОН

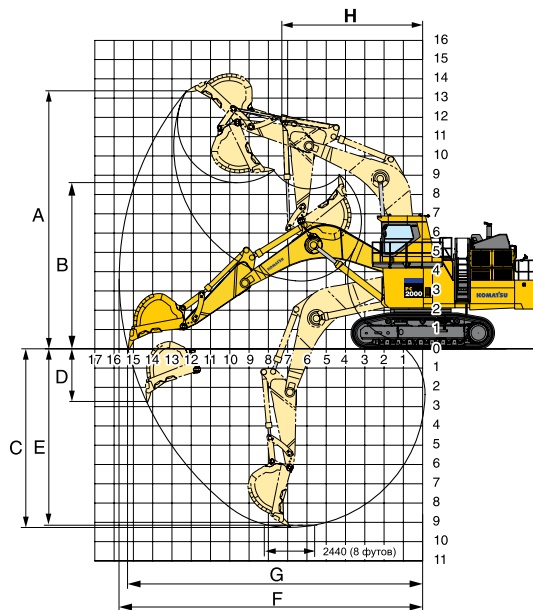

Длина стрелы	8,7 м (28'7")
Длина рукояти	3,9 м (12'10")
A Максимальная высота копания	13 410 мм (44'0")
B Максимальная высота выгрузки	8650 мм (28'5")
C Максимальная глубина копания	9235 мм (30'4")
D Максимальная глубина копания вертикальной стенки	2710 мм (8'11")
E Максимальная глубина копания выемки на уровне 8 футов	9115 мм (29'9")
F Максимальный радиус копания	15 780 мм (51'9")
G Максимальный радиус копания на уровне стоянки	15 305 мм (50'3")
H Минимальный радиус поворота	7500 мм (24'7")
Усилие копания ковшом (SAE)	626 кН (63,8 т/70,3 американской тонны)
Усилие копания рукоятью (SAE)	574 кН (58,5 т/64,5 американской тонны)
Усилие копания ковшом (ISO)	697 кН (71,1 т/78,4 американской тонны)
Усилие копания рукоятью (ISO)	586 кН (59,8 т/65,9 американской тонны)



КОВШИ ОБРАТНОЙ ЛОПАТЫ

Вместимость ковша (с шапкой)		Ширина				Масса (с боковыми ножами)	Максимальная плотность грунта (разрыхленного)	Рекомендуемое назначение	Зубья		
SAE, PCSA	CECE	Без боковых ножей		С боковыми ножами							
м ³ куб. ярды	м ³ куб. ярды	мм	дюймы	мм	дюймы	кг	фунты	т/м ³	фунты/куб. ярды		
*12,0 15,7	11,0 14,4	2600	102	2670	105	12 400	27 340	1,8	3000	Для скальных пород	XS145
12,0 15,7	11,0 14,4	2600	102	2670	105	9700	21 380	1,8	3000	Общего назначения	XS145
*13,7 17,9	12,0 15,7	2720	107	2790	110	12 500	27 560	1,5	2500	Для скальных пород	XS145
13,7 17,9	12,0 15,7	2720	107	2790	110	10 500	23 150	1,5	2500	Общего назначения	XS145

Табличные значения приведены для условий максимальной загрузки ковша, максимального вылета, гарантирующих сохранение поперечной устойчивости.

* Износостойкий ковш.



РАЗМЕРЫ ЭКСКАВАТОРА С ОБОРУДОВАНИЕМ ПРЯМОЙ ЛОПАТЫ

Ед. измерения: мм (футы, дюймы)

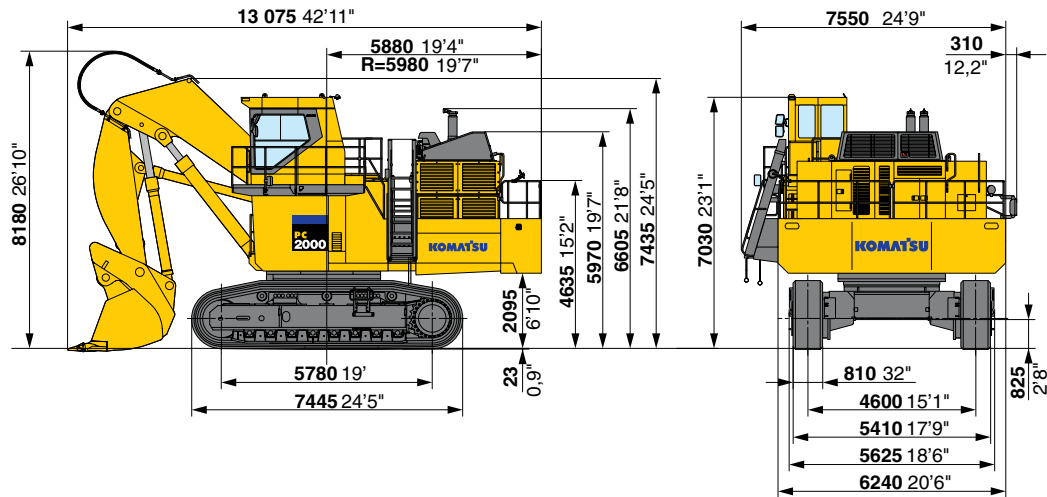

РАБОЧАЯ ЗОНА ЭКСКАВАТОРА С ОБОРУДОВАНИЕМ ПРЯМОЙ ЛОПАТЫ

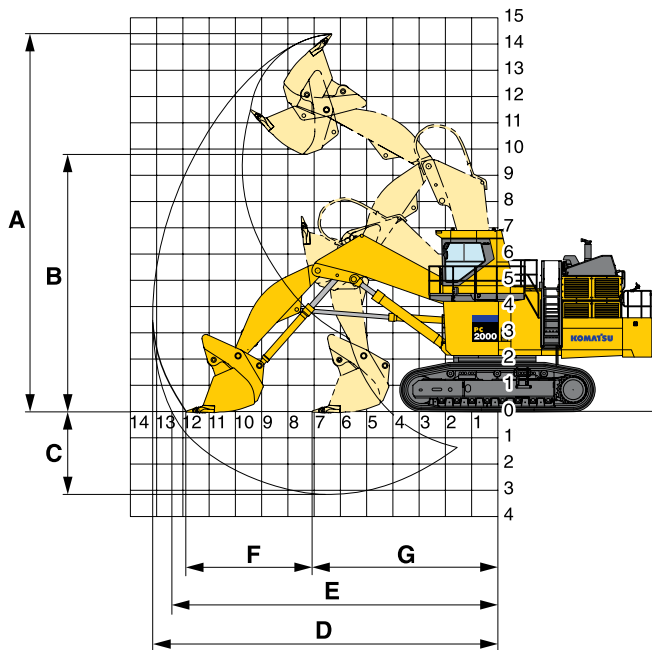

Рабочий диапазон

Тип ковша		Донная выгрузка	
Вместимость с шапкой		11,0 м³	14,4 куб. ярда
A	Максимальная высота копания	14 450 мм	(47'5")
B	Максимальная высота разгрузки	9 665 мм	(31'9")
C	Максимальная глубина копания	3 190 мм	(10'6")
D	Максимальный радиус копания	13 170 мм	(43'3")
E	Максимальный радиус копания на уровне стоянки	11 940 мм	(39'2")
F	Длина планируемого участка на уровне стоянки	4 850 мм	(15'11")
G	Минимальный радиус копания на уровне стоянки	7 090 мм	(23'3")
Усилие копания ковшом		721 кН (73,5 т/81,0 американской тонны)	
Усилие копания рукоятью		755 кН (77,0 т/84,9 американской тонны)	



КОВШИ ПРЯМОЙ ЛОПАТЫ

Выбор ковша

Тип ковша	Донная выгрузка	
Вместимость с шапкой	11,0 м³	14,4 куб. ярда
Ширина (с боковыми ножами)	3 220 мм	127 дюймов
Масса	14 400 кг	31 750 фунтов
Тип зубьева	XS145	
Число зубьев ковша	6	
Макс. плотность материала	1,8 т/м³	3000 фунтов/куб. ярд



ГРУЗОПОДЪЕМНОСТЬ

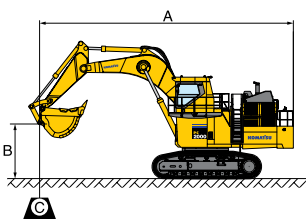

PC2000-8

Оборудование

- Стрела 8,7 м (28'7")
- Рукоять 3,9 м (12'10")
- Ковш 12,0 м³ (15,7 куб. ярда)
- Масса ковша 9700 кг (21 380 фунтов)
- Ширина башмаков гусениц 810 мм (32")

- A: Вылет от центра вращения
- B: Высота крюковой подвески ковша
- C: Грузоподъемность
- Cf: Грузоподъемность при ориентации рабочего оборудования вперед
- Cs: Грузоподъемность при ориентации рабочего оборудования в сторону
- ↔: Грузоподъемность при максимальном вылете

С выключенным режимом подъема тяжелого груза

Ед. измерения: кг (фунты)

B \ A	↔ Макс. вылет		10,7 м 35 футов		9,1 м 30 футов		7,6 м 25 футов		6,1 м 20 футов		4,6 м 15 футов		3,0 м 10 футов	
	Cf	Cs	Cf	Cs	Cf	Cs	Cf	Cs	Cf	Cs	Cf	Cs	Cf	Cs
7,6 м 25 футов	*21 050 *46 400	*21 050 *46 400	*31 450 *69 300	*31 450 *69 300										
6,1 м 20 футов	*21 950 *48 400	*21 950 *48 400	*33 350 *73 500	*33 350 *73 500	*38 650 *85 200	*38 650 *85 200	*46 700 *102 900	*46 700 *102 900						
4,6 м 15 футов	*23 400 *51 500	*23 400 *51 500	*35 400 *78 000	*35 400 *78 000	*42 000 *92 500	*42 000 *92 500	*52 200 *115 000	*52 200 *115 000						
3,0 м 10 футов	*25 500 *56 100	*24 100 53 100	*37 150 *81 900	*36 050 79 400	*44 850 *98 800	*44 850 *98 800	*56 550 *124 700	*56 550 *124 700						
1,5 м 5 футов	*28 450 *62 700	24 150 53 200	*38 300 *84 400	34 650 76 300	*46 650 *102 900	44 900 99 000	*59 050 *130 100	*59 050 *130 100	*61 150 *134 800	*61 150 *134 800				
0 м 0 футов	*29 800 *65 700	25 050 55 200	*38 500 *84 800	33 600 74 100	*47 150 *103 900	43 450 95 800	*59 400 *130 900	58 650 129 300	*68 850 *151 800	*68 850 *151 800				
-1,5 м -5 футов	*30 250 *66 600	27 000 59 500	*37 200 *82 000	33 100 73 000	*45 950 *101 300	42 750 94 200	*57 550 *126 800	*57 550 *126 800	*73 500 *162 000	*73 500 *162 000	*48 800 *107 500	*48 800 *107 500	*33 650 *74 200	*33 650 *74 200
-3,0 м -10 футов	*30 350 *66 900	*30 350 *66 900	*33 700 *74 300	33 200 73 200	*42 650 *94 000	*42 650 *94 000	*53 300 *117 400	*53 300 *117 400	*67 000 *147 700	*67 000 *147 700	*68 250 *150 400	*68 250 *150 400	*50 150 *110 600	*50 150 *110 600
-4,6 м -15 футов	*29 750 *65 500	*29 750 *65 500			*36 050 *79 400	*36 050 *79 400	*45 850 *101 100	*45 850 *101 100	*57 200 *126 000	*57 200 *126 000	*70 850 *156 200	*70 850 *156 200	*69 500 *153 200	*69 500 *153 200
-6,1 м -20 футов	*27 000 *59 500	*27 000 *59 500					*33 150 *73 100	*33 150 *73 100	*42 200 *93 000	*42 200 *93 000	*50 800 *111 900	*50 800 *111 900		

* Значения нагрузки, ограниченные усилием, развиваемым гидросистемой, а не устойчивостью машины. Номинальная грузоподъемность по стандарту SAE J10567/ISO 10567. Номинальная грузоподъемность не превышает 87 % грузоподъемности, обеспечиваемой гидросистемой, или 75 % опрокидывающей нагрузки.

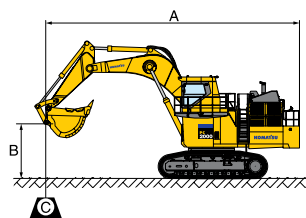

PC2000-8

Оборудование

- Стрела 8,7 м (28'7")
- Рукоять 3,9 м (12'10")
- Ковш 12,0 м³ (15,7 куб. ярда)
- Масса ковша 9700 кг (21 380 фунтов)
- Ширина башмаков гусениц 810 мм (32")

- A: Вылет от центра вращения
- B: Высота крюковой подвески ковша
- C: Грузоподъемность
- Cf: Грузоподъемность при ориентации рабочего оборудования вперед
- Cs: Грузоподъемность при ориентации рабочего оборудования в сторону
- ↔: Грузоподъемность при максимальном вылете

С включенным режимом подъема тяжелого груза

Ед. измерения: кг (фунты)

B \ A	↔ Макс. вылет		10,7 м 35 футов		9,1 м 30 футов		7,6 м 25 футов		6,1 м 20 футов		4,6 м 15 футов		3,0 м 10 футов	
	Cf	Cs	Cf	Cs	Cf	Cs	Cf	Cs	Cf	Cs	Cf	Cs	Cf	Cs
7,6 м 25 футов	*23 900 *52 700	*23 900 *52 700	*36 150 *79 600	*36 150 *79 600										
6,1 м 20 футов	*24 850 *54 800	*24 850 *54 800	*38 350 *84 500	*38 350 *84 500	*44 150 *97 300	*44 150 *97 300	*52 950 *116 700	*52 950 *116 700						
4,6 м 15 футов	*26 450 *58 200	24 800 54 700	*40 700 *89 700	37 700 83 100	*48 000 *105 800	*48 000 *105 800	*59 350 *130 800	*59 350 *130 800						
3,0 м 10 футов	*28 700 *63 200	24 100 53 100	*42 800 *94 300	36 050 79 400	*51 300 *113 100	47 050 103 700	*64 450 *142 000	63 650 140 300						
1,5 м 5 футов	*31 950 *70 400	24 150 53 200	*44 150 *97 300	34 650 76 300	*53 500 *117 900	44 900 99 000	*67 350 *148 500	60 500 133 400	*62 850 *138 600	*62 850 *138 600				
0 м 0 футов	*34 100 *75 200	25 050 55 200	*44 400 *97 900	33 600 74 100	*54 150 *119 400	43 450 95 800	*67 900 *149 600	58 650 129 300	*62 450 *137 600	*62 450 *137 600				
-1,5 м -5 футов	*35 300 *77 800	27 000 59 500	*43 100 *95 000	33 100 73 000	*52 900 *116 600	42 750 94 200	*65 950 *145 300	57 850 127 500	*62 950 *138 800	*62 950 *138 800	*54 150 *119 300	*54 150 *119 300	*37 650 *83 000	*37 650 *83 000
-3,0 м -10 футов	*35 550 *78 300	30 600 67 400	*39 250 *86 500	33 200 73 200	*49 300 *108 600	42 700 94 100	*61 300 *135 100	57 500 127 800	*64 650 *142 500	*64 650 *142 500	*61 500 *135 600	*61 500 *135 600	*55 650 *122 700	*55 650 *122 700
-4,6 м -15 футов	*34 950 *77 000	*34 950 *77 000			*42 000 *92 600	*42 000 *92 600	*53 100 *117 100	*53 100 *117 100	*66 000 *145 500	*66 000 *145 500	*62 200 *137 100	*62 200 *137 100	*62 000 *136 600	*62 000 *136 600
-6,1 м -20 футов	*32 150 *70 800	*32 150 *70 800					*39 150 *86 200	*39 150 *86 200	*49 500 *109 100	*49 500 *109 100	*59 650 *131 500	*59 650 *131 500		

* Значения нагрузки, ограниченные усилием, развиваемым гидросистемой, а не устойчивостью машины. Номинальная грузоподъемность по стандарту SAE J10567/ISO 10567. Номинальная грузоподъемность не превышает 87 % грузоподъемности, обеспечиваемой гидросистемой, или 75 % опрокидывающей нагрузки.



Приведенные данные распространяются на экскаваторы в следующей комплектации.

Экскаватор с оборудованием обратной лопаты: стрела 8700 мм (28'7"), рукоять 3900 мм (12'10"), ковш 12,0 м³ (15,7 куб. ярда), башмаки гусениц 810 мм (32") с двумя грунтозацепами.

Экскаватор с оборудованием прямой лопаты: стрела 5950 мм (19'6"), рукоять 4450 мм (14'7"), ковш 11,0 м³ (14,4 куб. ярда), башмаки гусениц 810 мм (32") с двумя грунтозацепами.

Узлы рабочего оборудования обратной лопаты

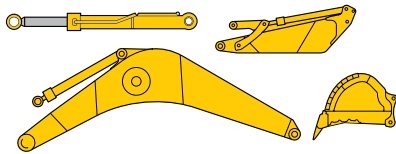

	Длина, мм (футы, дюймы)	Ширина, мм (футы, дюймы)	Высота, мм (футы, дюймы)	Масса, т (американские тонны)
Стрела	9170 (30'1")	2065 (6'9")	3195 (10'6")	20,9 (23,0)
Рукоять	5495 (18'0")	1605 (5'3")	2055 (6'9")	12,9 (14,2)
Ковш	3540 (11'7")	2790 (9'2")	2320 (7'7")	9,7 (10,7)

	Длина, мм (футы, дюймы)	Масса, т (американские тонны)	Количество
Гидроцилиндр стрелы	4265 (14'0")	2,4 (2,7)	2

Узлы рабочего оборудования прямой лопаты

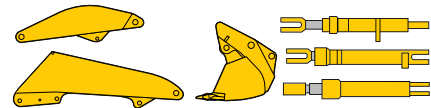

	Длина, мм (футы, дюймы)	Ширина, мм (футы, дюймы)	Высота, мм (футы, дюймы)	Масса, т (американские тонны)
Стрела	6400 (21'0")	1740 (5'9")	2000 (6'7")	11,8 (13,0)
Рукоять	4900 (16'1")	1450 (4'9")	1700 (5'7")	9,5 (10,5)
Ковш	3500 (11'6")	3190 (10'6")	2920 (9'7")	14,4 (15,9)

	Длина, мм (футы, дюймы)	Масса, т (американские тонны)	Количество
Гидроцилиндр стрелы	4265 (14'0")	1,90 (2,09)	2
Гидроцилиндр рукояти	3370 (11'9")	1,05 (1,16)	2
Гидроцилиндр ковша	3350 (11'0")	1,10 (1,21)	2

Кабина

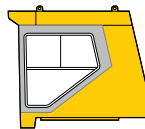

Основание кабины

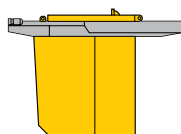

Рама поворотной платформы



Силовая установка

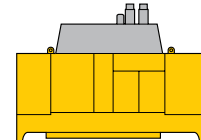

Топливный бак

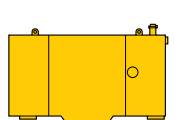

	Длина, мм (футы, дюймы)	Ширина, мм (футы, дюймы)	Высота, мм (футы, дюймы)	Масса, т (американские тонны)
Кабина	2885 (9'6")	1880 (6'2")	2520 (8'3")	1,8 (1,98)
Основание кабины	3660 (12'0")	630 (2'1")	2505 (8'3")	2,0 (2,2)
Рама поворотной платформы	7575 (24'10")	3180 (10'5")	2640 (8'8")	26,5 (29,2)
Силовая установка	5215 (17'1")	2455 (8'1")	3195 (10'6")	16,1 (17,7)
Топливный бак	3100 (10'2")	875 (2'10")	2070 (6'10")	2,4 (2,65)

Противовес



Центральная рама

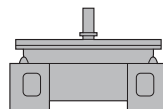

Ходовая часть

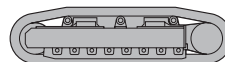

Гидробак



	Длина, мм (футы, дюймы)	Ширина, мм (футы, дюймы)	Высота, мм (футы, дюймы)	Масса, т (американские тонны)
Противовес	6420 (21'1")	1115 (3'8")	1505 (4'11")	24,5 (27,0)
Центральная рама	3815 (12'6")	3190 (10'6")	2210 (7'3")	18,0 (19,8)
Ходовая часть	7435 (24'5")	1720 (5'8")	1920 (6'4")	26,0 x 2 (28,65 x 2)
Гидробак	1860 (6'1")	1115 (3'8")	2125 (7'0")	3,5 (3,86)

Другое оборудование:

Мостки, ступеньки, перила, мелкие демонтируемые детали и т.д.



ДВИГАТЕЛЬ И ЕГО ОБОРУДОВАНИЕ

- Воздухоочиститель сухого типа с двойным элементом (установленным внутри)
- Два вентилятора охлаждения с защитным кожухом (с гидравлическим приводом, для радиатора и маслоохладителя)
- Двигатель Komatsu SAA12V140E-3
- Топливные фильтры грубой очистки с водоотделителями
- Антикоррозийные элементы

ЭЛЕКТРООБОРУДОВАНИЕ

- Генераторы переменного тока 2 x 90 А, 24 В
- Аккумуляторные батареи 140 А·ч, 4 x 12 В
- Стартеры 2 x 11 кВт
- Рабочие фары, 4 на стреле, 4 на основании кабины, 3 на передней части топливного бака, 1 на левой передней части машины и 1 слева под боковым мостком кабины
- Автоматический замедлитель частоты вращения двигателя
- Радиоприемник AM/FM
- Переключатели световых приборов на панели управления

ХОДОВАЯ ЧАСТЬ

- Башмаки гусениц шириной **810 мм (32")** с двумя грунтозацепами
- 8 опорных и 3 поддерживающих катка (с каждой стороны)
- Гидравлический демпфер направляющего колеса с поглощающим ударами аккумулятором
- Направляющая защита гусеницы (раздельного типа)

ОГРАЖДЕНИЯ И КОЖУХИ

- Пылезащитная сетка для радиатора и маслоохладителя
- Перегородка между отсеком гидронасосов и двигателем
- Нижний щит силовой установки
- Защитное ограждение гидромоторов хода

КАБИНА ОПЕРАТОРА

- Большая герметичная кабина для карьерных экскаваторов на демпферных опорах с большим тонированным лобовым стеклом, запираемой на замок дверью, большими двойными стеклоочистителями и стеклоомывателями, напольными ковриками, прикуривателем, пепельницей, держателями для чашек
- Приборная панель с электронным дисплеем/системой контроля (7-дюймовым ЖК дисплеем), электрически управляемым лимбом регулирования подачи топлива, электрическим счетчиком времени наработки, указателями (температуры охлаждающей жидкости двигателя, температуры рабочей жидкости гидросистемы, уровня топлива в баке, температуры масла в механизме отбора мощности, температуры масла в двигателе), счетчиками загруженных самосвалов и указателем экологического состояния двигателя
- Встроенное верхнее устройство защиты оператора (OPG) уровня 2 по (ISO)
- Автоматические кондиционеры воздуха (два)
- Сиденье оператора на пневматической подвеске, полностью регулируемое, с втягивающимся ремнем безопасности
- Дополнительное сиденье для инструктора
- Солнцезащитный козырек
- Огнетушитель

ГИДРАВЛИЧЕСКАЯ СИСТЕМА

- Система EOLSS (электро-гидравлическая система с регулированием производительности насоса по нагрузке с открытым центром)
- 4 регулируемых аксиально-поршневых насоса (2 двухсекционных насоса) для питания контуров рабочего оборудования, хода и поворота, 2 регулируемых аксиально-поршневых насоса (1 двухсекционный насос) для привода вентиляторов охлаждения
- Два аксиально-поршневых гидромотора поворота с одноступенчатым предохранительным клапаном
- Один аксиально-поршневой гидромотор хода с клапаном противодействия на каждую гусеницу
- Четыре гидрораспределителя (два блока клапанов) для управления рабочим оборудованием, поворотом и ходом
- Рычаги пропорционального сервоуправления рабочим оборудованием и поворотной платформой
- Рычаги и педали пропорционального сервоуправления ходом машины
- Маслоохладитель
- Фильтры рабочей жидкости на напорных линиях
- Сливные фильтры для насосов и гидромоторов
- Безударное управление стрелой
- Два режима настройки рабочего давления для стрелы

СИСТЕМА ПЕРЕДВИЖЕНИЯ

- Механизмы хода с аксиально-поршневым гидромотором и планетарным редуктором
- Стояночный тормоз ходовой части

ДРУГОЕ СТАНДАРТНОЕ ОБОРУДОВАНИЕ

- Полностью автоматическая система смазки с **200-литровым** баком (52 галлона США) для смазки
- Ручной смазочный шприц для устройства натяжения гусениц
- Выдвижная лестница
- Топливный бак вместимостью **3400 л** (898 галлонов США)
- Автоматический тормоз поворотной платформы
- Аварийный выключатель двигателя и рычаг отсечки подачи топлива
- Фонарь для выполнения технического обслуживания в ночное время
- Фонарь освещения ступенек с таймером
- Фонарь освещения интерьера кабины
- Звуковой сигнал хода
- Широкий мостик для прохода и большие перила
- Взаимосвязанные звуковой сигнал и мигающий фонарь
- Двухсекционное зеркало заднего вида
- Система VHMS (без спутниковой связи)



- 6 дополнительных плавких предохранителей и наконечников проводов
- Рукояти (для обратной лопаты)
– **3900 мм** (12'10")
- Рукояти (для прямой лопаты)
– **4450 мм** (14'7")
- Стрелы (для обратной лопаты)
– **8700 мм** (28'7")
- Стрелы (для прямой лопаты)
– **5950 мм** (19'6")
- Фары с повышенной яркостью
- Система заднего видеонаблюдения
- Переднее ограждение кабины
- Сервисное соединение для коррекции регламента профилактического технического обслуживания
- Башмаки гусениц шириной **1010 мм** (40") с тремя грунтозацепами
- Нижнее защитное ограждение ходовой рамы
- Система дозаправки смазочного бака (Wiggins)
- Система быстрой заправки топливного бака (Wiggins)
- Система спутниковой связи для системы бортового контроля VHMS
- Скальный ковш для тяжелых условий работы
- Оборудование для эксплуатации машины в условиях низких температур (до 55 °C)
- Дополнительная система фильтрации топлива плохого качества
- Дополнительный предочиститель для воздушного фильтра двигателя (Enginaire)
- Направляющие ограждения гусениц на всю длину гусеничной тележки

KOMATSU[®]