

KOMATSU®

WD600-3

ВМЕСТИМОСТЬ ОТВАЛОВ

8,0 - 22,5 м³

10,5 - 29,4 куб. ярда

ЭКСПЛУАТАЦИОННАЯ МАССА

42 900 – 45 700 кг

94 580 – 100 750 фунтов



Показанная на рисунке модель может быть оснащена дополнительным оборудованием

Колесный бульдозер

Высокая производительность и надежность

Испытанная мощность

Мощность и КПД двигателя Komatsu SAA6D170E-3 обеспечивают быстрое и экономически эффективное выполнение работы бульдозером. Двигатель отвечает допустимым нормам EPA (Агенства по охране окружающей среды США) и EU Tier 2 на токсичные выбросы в атмосферу. Двигатель 6-цилиндровый, однорядный, четырехтактный, с водяным охлаждением, турбонаддувом и воздушным охладителем надвучного воздуха, с непосредственным впрыском топлива в цилиндры, - обладает высокими рабочими характеристиками и топливной экономичностью.

Мощность на маховике

362 кВт (485 л.с.)

при 2000 об/мин

Система блокировки гидротрансформатора

При включении системы блокировки гидротрансформатора мощность двигателя полностью передается непосредственно на трансмиссию для повышения эффективности машины при длительных толчках материала отвалом. В результате повышается эффективность использования мощности двигателя, сокращается расход топлива и ускоряются рабочие циклы.

Надежная силовая передача

Двигатель, гидротрансформатор и коробка передач, а также гидравлическое и электрическое оборудование подвергаются строгому контролю качества с целью повышения надежности и долговечности бульдозера.

Прочный отвал

Бульдозерные отвалы Komatsu изготавливаются из высокопрочной стали, что обеспечивает их высокую прочность и повышенную вместимость.

Вместимость отвалов

8,0 - 22,5 м³

(10,5 - 29,4 куб. ярда)

Встроенные в раму трубопроводы гидроцилиндра наклона отвала

Трубопроводы гидроцилиндра наклона отвала встроены в прямую толкающую раму с целью их защиты от повреждения.



Высокопрочные рамы

Передняя и задняя полурамы рассчитаны на работу машины в самых трудных условиях и обеспечивают высокую прочность для надежной работы силовой передачи и бульдозерного оборудования. Высокопрочные полурамы в сочетании с усиленными рычажными соединениями бульдозерного отвала снижают напряжение и удары при сдвигании материала отвалом.

Высококачественная окраска

Внешние поверхности бульдозера вначале обрабатываются методом электрического осаждения катионного грунта, а затем на них наносится меламиновое красочное покрытие с отвердителем для защиты от ржавчины и увеличения продолжительности срока службы.

Самоблокирующийся дифференциал (дополнительное оборудование)

Хорошо зарекомендовавший себя в работе самоблокирующийся дифференциал предотвращает пробуксовку машины на скользкой поверхности рыхлого или песчаного грунта, что обеспечивает уверенное движение машины и снижает износ шин для достижения максимально возможного срока их использования.

Необслуживаемая тормозная система

Рабочие тормоза: дисковые мокрого типа, с гидравлическим приводом, двухконтурные для обеспечения большей безопасности, не требующие регулировки, полностью герметичные, предотвращающие попадание в них грязи и пыли. Поскольку в этой тормозной системе не используется воздух, она создает ряд преимуществ, таких как отсутствие конденсата, надежное торможение даже в холодных условиях, отсутствие необходимости дренажа, использование нержавеющей гидравлических трубопроводов. Время действия тормозной системы после запуска двигателя радикально сокращено и прилагаемое усилие к тормозной педали снижено.



Полностью герметичный дисковый тормоз мокрого типа

Простота контроля и технического обслуживания

Главная контрольная панель и контрольная панель технического обслуживания (EDIMOS II) удобно расположены на приборном щитке для обеспечения быстрого и ясного слежения за работой машины в любое время. Главная контрольная панель имеет также диагностическую функцию



Контрольная панель технического обслуживания



Рабочие условия для оператора

Рулевая колонка с регулируемым наклоном и контрольные панели быстрого обзора

Наклон рулевой колонки можно легко отрегулировать в наиболее удобное для оператора положение с помощью одного рычага. Рулевое колесо с двумя спицами обеспечивает максимальный обзор контрольной панели и рабочей зоны впереди машины.



Легкое в использовании джойстиковое рулевое управление (дополнительное оборудование)

Система джойстикового рулевого управления позволяет оператору выполнять повороты машины и переключать направление ее хода легким движением кисти руки и пальцев без отрыва руки от подлокотника.



Автоматическая коробка передач используется в сочетании с джойстиковым рулевым управлением

Быстрое внедрение в штабель и сдвигание материала

Механизм включения пониженной передачи переключает коробку передач со 2-й на 1-ю передачу переднего хода для увеличения тягового усилия на колесах и повышения эффективности сдвига материала. При установке рычага управления направлением хода в положение заднего хода этот механизм автоматически переключает коробку передач с 1-й на 2-ю передачу для сокращения продолжительности рабочего цикла.



Система установки нужной частоты вращения двигателя

Включение этой системы позволяет оператору увеличивать (уменьшать) частоту вращения двигателя и устанавливать нужную частоту его вращения. Эта система создает дополнительное удобство для оператора при движении на большие расстояния, поскольку машина может управляться без нажатия оператором педали акселератора.



Эргономичные органы управления

Все органы управления выполнены эргономичными с целью уменьшения утомляемости оператора. Рулевое колесо и приборный щиток такие же, как на легковом автомобиле. Органы управления отвалом оснащены клапанами пропорционального управления (РРС) и рычагами с коротким ходом с целью снижения прилагаемых оператором усилий. Коробка передач с электрическим управлением и легкие в переключении рычаги управления позволяют оператору переключать направление хода и коробку передач, не отрывая руки от рулевого колеса.

Просторная кабина с низким уровнем шума и электрическими стеклоподъемниками окон

Кабина большая, с удобным и просторным интерьером, с электрическими стеклоподъемниками окон. Отсутствие стоек кабины обеспечивает широкий угол обзора для оператора. Кондиционер воздуха высокой производительности обеспечивает комфортные условия для работы оператора, независимо от температуры наружного воздуха.

Низкая вибрация и уровень шума

Кабина бульдозера устанавливается на жидкостных демпфирующих опорах фирмы Komatsu (резина и силиконовое масло) для снижения вибрации и уровня шума. Все гидравлическое оборудование устанавливается на резиновых опорах с высокой сопротивляемостью давлению для снижения вибрации и шума.

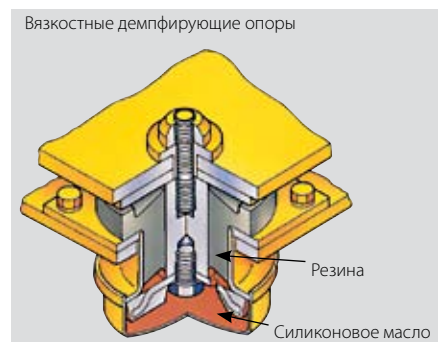

СТАНДАРТНОЕ ОБОРУДОВАНИЕ

Дизельный двигатель KOMATSU SAA6D170E-3, мощностью 485 л.с при 2000 об/мин, аккумуляторная батарея C200, генератор переменного тока 50 А, дисковые рабочие тормоза мокрого типа, система электронного дисплея/контроля, коробка передач с электрическим управлением, гидротрансформатор с блокируемой муфтой сцепления, устройство остановки двигателя ключом, система установки нужной частоты вращения двигателя, кронштейн для устройства защиты оператора при опрокидывании машины (ROPS), спидометр, сиденье оператора с регулируемой подвеской, лестницы (справа и слева), передний отсек, переднее крыло, фары, задние рабочие фонари, указатели поворотов (передние и задние), звуковой сигнал, кожух вентилятора охлаждения, противовес, шины бескамерные с глубокими грунтозацепами протектора 4 x 35/65-33-24PR L4.

ДОПОЛНИТЕЛЬНОЕ ОБОРУДОВАНИЕ

U-образный отвал
Отвал для угля
Джойстиковое рулевое управление
Навес с ROPS
Стальная кабина со стеклоочистителем и омывателем ветрового стекла, электрическими стеклоподъемниками
Кондиционер воздуха
Дополнительное рулевое управление
Самоблокирующийся дифференциал (только заднего моста)
Огнетушитель
Защитный кожух силовой передачи
Комплект инструмента
Стандартные запасные части

Напольный коврик
Обогреватель и дефростер
Автоматическая коробка передач
Автоматическая система смазки
Ремень безопасности
Солнцезащитный щиток
Наружное зеркало нижнего заднего вида
Сиденье оператора на пневматической подвеске
Шины 35/65-33-24PR (L4)
Шины 35/65-33-24PR (L5)
Шины 35/65-33-30PR (L4)
Шины 35/65-33-30PR (L5)
Шины 35/65-R33 (L4)

РАЗМЕРЫ

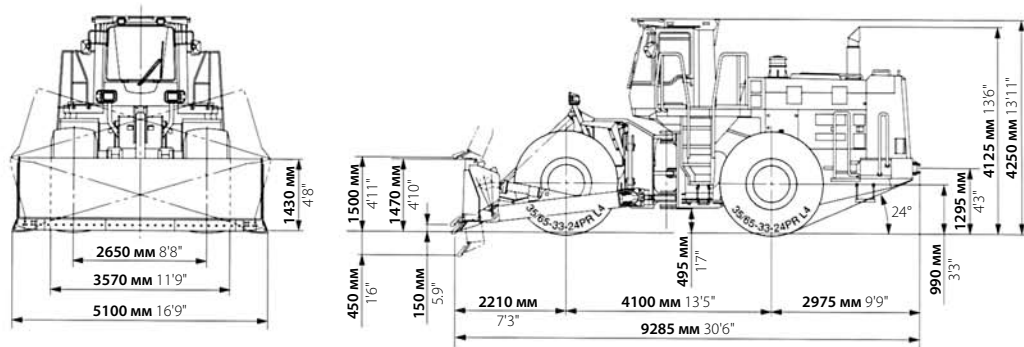

Отвал	Прямой отвал	U-образный отвал	Отвал для угля
Вместимость (по SAE)	8,0 м³ (10,5 куб. ярда)	11,5 м³ (15,0 куб. ярда)	22,5 м³ (29,4 куб. ярда)
Ширина	5100 мм (16'9")	5190 мм (17'0")	5800 мм (19'0")
Максимальный подъем над опорной поверхностью	1500 мм (4'11")	1485 мм (4'10")	1530 мм (5'0")
Максимальное опускание ниже опорной поверхности	450 мм (1'6")	490 мм (1'7")	475 мм (1'7")
Максимальная регулировка наклона	1430 мм (4'8")	1415 мм (4'8")	1530 мм (5'0")

ТЕХНИЧЕСКИЕ ХАРАКТЕРИСТИКИ

ДВИГАТЕЛЬ

Модель	Komatsu SAA6D170E-3
Тип	4-тактный, с водяным охлаждением
Всасывание воздуха	с турбонаддувом и охладителем наддувочного воздуха
Число цилиндров	6
Диаметр цилиндра x ход поршня	170 x 170 мм (6,69" x 6,69")
Рабочий объем	23,15 л (1,413 куб. дюйма)
Рабочие характеристики	
Мощность на маховике	362 кВт 485 л.с. (по стандарту SAE J1349) 362 кВт 492 нем. л.с. (по нормам DIN 6270)
Номинальная частота вращения	2000 об/мин
Топливная система	с непосредственным впрыском
Регулятор частоты вращения	электронный, всережимный

ТРАНСМИССИЯ

Гидротрансформатор:	
Тип	3-элементный, одноступенчатый, 2-фазный
Коробка передач:	
Тип	с переключением при полной нагрузке
Скорость хода: км/ч (миль/ч)	
С шинами 35/65-33-24PR	
Передачи	* 1-я ** 2-я ** 3-я ** 4-я
Передний ход	6,5 (4,0) 11,8 (7,3) 20,8 (12,9) 36,2 (22,5)
Задний ход	7,2 (4,5) 13,0 (8,1) 23,0 (14,3) 40,0 (24,9)

* С включенным гидротрансформатором
** С заблокированным гидротрансформатором

МОСТЫ И КОНЕЧНЫЕ ПЕРЕДАЧИ

Система привода хода	полноприводная
Передний мост	жестко закрепленный, с полностью разгруженными полуосями
Задний мост	с опорой центрального пальца, полностью разгруженными полуосями и качанием балансира до 26°
Редуктор	коническая передача со спиральным зубом
Дифференциал	прямоугольная коническая передача
Редуктор конечной передачи	планетарный, одноступенчатый, в масляной ванне

ТОРМОЗА

Рабочие тормоза	дисковые, мокрого типа, с отдельным передним и задним гидроконтуром, с гидравлическим приводом на все 4 колеса
Стояночный тормоз	дисковый, сухого типа, с пружинным включением и гидравлическим выключением, воздействующий на ведущий вал переднего моста
Аварийный тормоз	для аварийного торможения используется стояночный тормоз

Данная публикация может содержать сменное и дополнительное оборудование, которое может не быть в вашем регионе. Пожалуйста, обращайтесь к вашему местному дистрибьютору фирмы Komatsu по поводу нужного вам оборудования. Материалы и технические характеристики подлежат изменениям без предварительного уведомления.

РУЛЕВОЕ УПРАВЛЕНИЕ

Тип	шарнирно-сочлененная рама с поворотом полурам, с гидросилителем
Угол поворота	40° в каждую сторону
Минимальный радиус поворота по центру наружной шины	6980 мм (22'11")

ГИДРОСИСТЕМА

Гидроконтур рулевого управления:	
Гидравлический насос	шестеренного типа
Давление открытия предохранительного клапана	210 кг/см² (3000 фунтов на кв. дюйм)
Гидроцилиндры:	
Тип	поршневого типа, двухстороннего действия
Число гидроцилиндров	2
Диаметр цилиндра x ход поршня	140 x 495 мм (5,5" x 19,5")
Гидроконтур управления отвалом:	
Гидравлический насос	шестеренного типа
Давление открытия предохранительного клапана	210 кг/см² (3000 фунтов на кв. дюйм)
Гидроцилиндры:	
Тип	поршневого типа, двухстороннего действия
Число цилиндров, диаметр цилиндра x ход поршня:	
Подъемный гидроцилиндр	1-160 x 1080 мм (6,3" x 42,5")
Гидроцилиндр наклона и перекаса отвала	2 x 180 x 236,5 мм (7,1" x 9,3")
Гидрораспределитель	золотникового типа
Положения управления:	
Управление подъемом отвала	подъем, удержание, опускание, плавающее положение
Управление наклоном отвала и установкой под углом	наклон влево, удержание и наклон вправо, наклон под углом вперед и назад

УСТРОЙСТВО ROPS И КАБИНА

Защитное устройство ROPS (защита оператора при опрокидывании машины), соответствующее стандарту ISO 3471 и SAE J1040c и устройство FOPS (защита оператора от падающих предметов), соответствующее стандарту ISO 3449. Кабина устанавливается на жидкостных демпфирующих опорах и имеет хорошую шумоизоляцию.

ЗАПРАВочНЫЕ ЕМКОСТИ

Система охлаждения	160 л (42,3 галлона США)
Топливный бак	670 л (177 галлонов США)
Двигатель (масло)	47 л (12,4 галлона США)
Гидросистема	215 л (56,8 галлона США)
Мосты (передний и задний каждый)	124 л (32,8 галлона США)
Гидротрансформатор и коробка передач	110 л (29,1 галлона США)

KOMATSU