

KOMATSU®

D85EX-15R D85PX-15R

МОЩНОСТЬ

полная: 199 кВт (266 л. с.) при 1900 об/мин

полезная: 197 кВт (264 л. с.) при 1900 об/мин

ЭКСПЛУАТАЦИОННАЯ МАССА

D85EX-15R 28 000 кг

D85PX-15R 27 550 кг

D
85

ГУСЕНИЧНЫЙ БУЛЬДОЗЕР



На фотографиях может быть изображено оборудование,
устанавливаемое по дополнительному заказу

ОБЩИЕ ХАРАКТЕРИСТИКИ

Разработанная компанией Komatsu конструкция обеспечивает оптимальные рабочие характеристики, надежность и универсальность применения. Гидравлическая система, силовая передача, рама и другие крупные узлы также разработаны компанией Komatsu. Вы приобретаете машину, узлы которой рассчитаны на слаженную совместную работу, высокую производительность, надежность и универсальность применения.

Дизельный двигатель SAA6D125E-5 с турбонаддувом и охлаждением наддувочного воздуха

развивает мощность 197 кВт (264 л. с.) и обеспечивает отличную производительность.

См. стр. 6.

Использование вентилятора радиатора с гидравлическим приводом

и автоматическим управлением обеспечивает снижение расхода топлива и уровня шума во время работы машины.

См. стр. 6.

Профилактическое техническое обслуживание

- Централизованные точки обслуживания
- Защищенный гидропровод
- Модульная конструкция силовой передачи

См. стр. 8.

Простая конструкция основной рамы

и моноблочная конструкция гусеничной тележки с поворотным шкворнем повышают надежность машины.

См. стр. 8.

Большая емкость отвалов:

D85EX:

5,2 м³ (прямой отвал с изменяемым углом перекоса)

7,0 м³ (полусферический отвал с изменяемым углом перекоса)

D85PX:

5,9 м³ (прямой отвал с изменяемым углом перекоса)

См. стр. 6.

Срок службы звеньев гусеницы значительно повышается за счет использования втулки большого диаметра и увеличения высоты установки звена в дополнение к смазываемой гусенице.

См. стр. 8.

Ходовая часть

с низким центром тяжести и длинными гусеницами

См. стр. 6.



В новой шестиугольной кабине предусмотрены:

- Просторное внутреннее пространство
- Комфортные условия вождения благодаря новому демпферу кабины
- Отличный обзор
- Высокопроизводительная система кондиционирования воздуха (по заказу)
- Рычаг PCCS (система управления при помощи джойстика)
- Система создания избыточного давления в кабине (по заказу)
- Регулируемые подлокотники

Исключительно низкий профиль машины

обеспечивает прекрасную устойчивость и низкий центр тяжести.

Мощность

Полная: 199 кВт **266 л.с.** при 1 900 об/мин

Полезная: 197 кВт **264 л.с.** при 1 900 об/мин

Эксплуатационная масса

D85EX-15R 28 000 кг

D85PX-15R 27 550 кг

Вместимость отвала

Полусферический отвал с изменяемым углом перекоса

D85EX-15R 7,0 м³

Прямой отвал с изменяемым углом перекоса

D85EX-15R 5,2 м³

D85PX-15R 5,9 м³



Гидростатическая система рулевого управления (HSS)

обеспечивает плавное, быстрое и эффективное управление для различных грунтовых условий.

См. стр. 5.

Фильтрация

Дальнейшее повышение уровня защиты машины от загрязнения топлива благодаря более качественной фильтрации топлива.

См. стр. 9.

На фотографиях может быть изображено оборудование, устанавливаемое по дополнительному заказу

СИСТЕМА УПРАВЛЕНИЯ ПРИ ПОМОЩИ ДЖОЙСТИКА (PCCS)

Разработанная Komatsu эргономическая система управления PCCS обеспечивает создание рабочей обстановки, *полностью контролируемой оператором.*

Интерфейс «человек – машина»

Джойстик электронной системы управления передвижением машины

Джойстик управления дает возможность оператору точно управлять передвижением машины, находясь в удобном положении и не прилагая чрезмерных усилий.

Переключение передач осуществляется простым нажатием кнопок.



Полностью регулируемое кресло на гидравлической подвеске и консоль управления движением

Консоль управления движением может перемещаться вперед и назад и регулироваться по высоте.

Для улучшения обзора в заднем секторе при движении задним ходом оператор может поворачивать кресло вправо на угол 15° (по заказу).

По направлению движения



Поворот на 15°



Джойстик управления отвалом и рыхлителем

Джойстик управления отвалом с клапаном пропорционального регулирования давления

Для управления отвалом используется клапан PPC (пропорционального регулирования давления) и джойстик управления отвалом, аналогичный джойстику управления передвижением. Система управления с пропорциональным регулированием давления в сочетании с высоконадежной гидравлической системой Komatsu обеспечивает максимально точное управление.



Регулятор подачи топлива

Частота вращения двигателя регулируется электрическими сигналами, что облегчает управление, устраняя необходимость выполнения технического обслуживания рычажных механизмов и соединений.

Регулируемый по высоте подлокотник

Подлокотник регулируется по высоте без применения дополнительных инструментов, что обеспечивает надежный упор для руки и удобное положение подлокотника.

Схема электронной системы управления

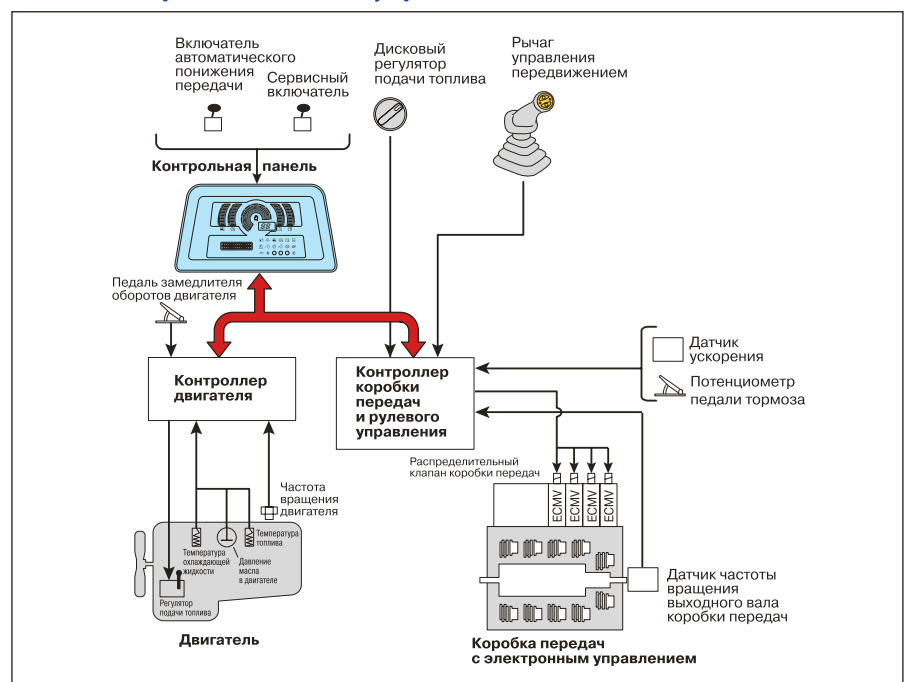

Электронная система управления силовой передачей

Плавная и бесперебойная работа

На бульдозере D85EX/PX используется новая электронная система управления силовой передачей. Контроллер регистрирует действия оператора (величину перемещения рычага и положения переключателей), а также сигналы о состоянии машины, поступающие от каждого датчика, и точно рассчитывает сигнал, управляющий работой коробки передач, обеспечивая эксплуатацию машины в оптимальном режиме. Наличие новых функций системы управления позволило упростить эксплуатацию нового бульдозера D85EX/PX и повысить его производительность.

Коробка передач с клапаном ECMV (модулирующим клапаном с электронным управлением)

В зависимости от условий передвижения, таких как скоростной диапазон, частота вращения двигателя и схема переключения передач, контроллер автоматически регулирует включение каждой муфты. Это обеспечивает плавное безударное включение муфты, повышает надежность, увеличивает срок службы узлов и создает комфортные условия для работы оператора.

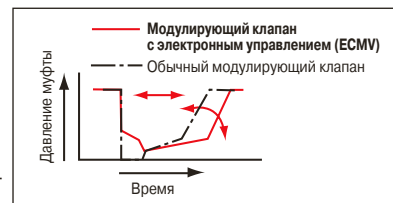

Гидростатическая система рулевого управления – плавный быстрый поворот

Гидростатическая система рулевого управления (HSS) приводится в действие автономным гидравлическим насосом с передачей мощности двигателя на обе гусеницы без прерывания потока мощности на внутренней гусенице. Когда машина поворачивает, внешняя гусеница двигается быстрее, а внутренняя – медленнее, что обеспечивает плавные и быстрые повороты машины. При минимальном радиусе поворота предусмотрена возможность противовращения, что повышает маневренность машины. Безударное рулевое управление снижает вибрацию машины и утомляемость оператора.

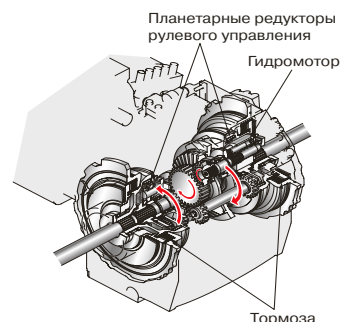

- Поворот во время выполнения бульдозерных работ – машина выполняет поворот за счет приведения в движение левой и правой гусениц с разной скоростью, что обеспечивает ход машины с той же скоростью, что и при бульдозерных работах, выполняемых по прямой.
- Боковое резание грунта – при боковой нагрузке на отвал прямолинейное передвижение может поддерживаться с помощью системы HSS.
- При передвижении вниз по склонам – машине не требуется корректировка направления передвижения. При передвижении вниз по склонам джойстик обеспечивает такую же управляемость машиной, что и при передвижении по ровной поверхности.
- Планировка грунта – может эффективно выполняться без повреждения грунта, поскольку внутренняя гусеница во время поворота не блокируется.

Функция выбора заданной скорости передвижения

Функция выбора заданной скорости передвижения входит в стандартную комплектацию машины. Переключатель заданных скоростей позволяет оператору выбирать комбинацию переключения передач переднего-заднего хода из 4 вариантов пар скоростей: F1-R1, F1-R2, F2-R1 и F2-R2 путем использования переключателя ПОВЫШЕНИЯ/ПОНИЖЕНИЯ передачи, а, сделав выбор, оператор может сосредоточиться только на управлении направлением передвижения машины. Например, при выборе варианта F2-R2 происходит автоматическое переключение на 2-ю передачу при перемещении джойстика управления передвижением в положение переднего/заднего хода. Данная функция снижает частоту переключения передач во время работы машины и особенно эффективна при использовании совместно с функцией автоматического понижения передачи.



Функция автоматического понижения передачи

Контроллер отслеживает частоту вращения двигателя, установленную передачу и скорость движения. При приложении нагрузки и снижении скорости движения контроллер автоматически переключается на соответствующую низшую передачу, что обеспечивает высокую топливную экономичность. Эта функция, устраняющая необходимость в ручном переключении на низшую передачу, позволяет создать комфортные условия работы и повысить производительность. (Эту функцию можно отключить выключателем).

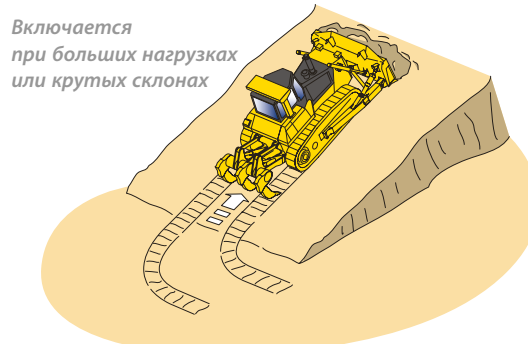

ПРОИЗВОДИТЕЛЬНОСТЬ



Двигатель

Двигатель Komatsu SAA6D125E-5 развивает мощность 197 кВт (264 л.с.) при частоте вращения 1900 об/мин. Этот экономичный двигатель Komatsu в сочетании с большой массой машины делает гусеничные бульдозеры D85EX/PX высококлассным средством для рыхления грунта и бульдозерных работ. Двигатель оснащен системой прямого впрыска топлива (Common Rail), турбоагнетателем и системой охлаждения наддувочного воздуха, что обеспечивает максимальную топливную экономичность. Для снижения уровня шума и вибрации двигатель установлен на главную раму с использованием резиновых подушек.

Вентилятор радиатора с гидравлическим приводом

Вращение вентилятора автоматически регулируется в зависимости от температуры охлаждающей жидкости и масла гидросистемы, что снижает расход топлива и обеспечивает повышенную производительность при минимальном уровне шума.

Ходовая часть

Ходовая часть с низким центром тяжести и длинной гусеницей

Исключительно прочная конструкция машин Komatsu обеспечивает прекрасную устойчивость и великолепные возможности по преодолению подъемов. Втулки большого диаметра, увеличенная высота звеньев гусеницы и усовершенствованные сальники способствуют повышению долговечности ходовой части.

Усовершенствования

В конструкцию ходовой части были внесены многочисленные усовершенствования, повышающие ее надежность и долговечность. Кроме того, за счет добавления средств дистанционной смазки центрального пальца балансирной балки был увеличен срок службы ходовой части.



Рабочее оборудование

Отвал большой емкости

Отвалы емкостью 5,2 м³ (прямой отвал с изменяемым углом перекоса для модели D85EX), 5,9 м³ (D85PX), 7,0 м³ (полусферический отвал с изменяемым углом перекоса для модели D85EX) обеспечивают великолепную производительность. Для повышения прочности конструкции передняя кромка и боковые стенки отвала изготовлены из высокопрочной стали.

Рыхлители (EX)

- Основной характеристикой многозубого рыхлителя является большое расстояние между центром звездочки и наконечником, что облегчает выполнение работ и повышает их эффективность при сохранении большого врезного усилия.
- Многозубый рыхлитель с регулируемым углом рыхления идеально подходит для прочных пород. Глубина рыхления регулируется в два этапа.



На фотографиях может быть изображено оборудование, устанавливаемое по дополнительному заказу

РАБОЧЕЕ МЕСТО ОПЕРАТОРА

Комфорт оператора

Комфорт оператора – необходимое условие производительной работы.

В бульдозере D85EX/PX созданы благоприятные и комфортные условия, в которых оператор может сосредоточиться на выполнении основной работы.



Шестиугольная герметичная кабина

- Новая шестиугольная конструкция кабины и большие окна из тонированного стекла обеспечивают отличный обзор во все стороны.
- Воздушные фильтры и повышенное давление внутри кабины предотвращают попадание пыли в кабину.



На фотографиях может быть изображено оборудование, устанавливаемое по дополнительному заказу

Комфортные условия передвижения благодаря новому демпферу кабины

Детали крепления кабины бульдозера D85EX/PX оснащены демпфером, обеспечивающим исключительное поглощение ударных нагрузок и вибрации за счет значительной длины хода. При передвижении по неровной местности демпфирующие элементы поглощают ударную нагрузку и вибрацию, что невозможно при использовании системы обычных креплений. Пружина демпфера изолирует кабину от корпуса машины, поглощая вибрацию и создавая комфортные условия работы оператора.

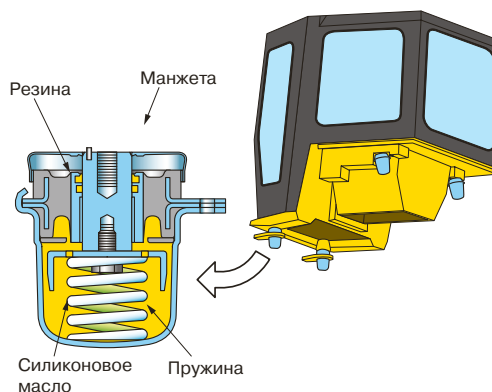

Демпфирующие элементы кабины

Новое сиденье с гидравлической подвеской

В бульдозере D85EX/PX используется сиденье с гидравлической подвеской новой конструкции. Направляющие для продольного перемещения сиденья и пружина подвески повышают прочность и жесткость конструкции. Новое сиденье обеспечивает оператору отличную опору и комфортные условия во время передвижения. Перемещение сиденья в продольном направлении можно отрегулировать под вес оператора.



УДОБСТВО ОБСЛУЖИВАНИЯ

Профилактическое техническое обслуживание

Профилактическое техническое обслуживание – лучший способ обеспечить долговечность оборудования. Поэтому конструкция бульдозера D85EX/PX, разработанная компанией Komatsu, предусматривает удобное расположение точек обслуживания, обеспечивающее возможность легкого и быстрого выполнения проверок и технического обслуживания.

Централизованные точки обслуживания

Для удобства технического обслуживания коробка передач, масляные фильтры HSS, указатели уровня масла в силовой передаче и гидробак расположены с правой стороны машины.



Блок системы контроля с функцией самодиагностики

При установке пускового выключателя в положение ВКЛ. на блоке системы контроля начинают отображаться параметры предпусковой проверки, а в нижней правой части панели появляется группа ламп предупреждения. Если блок системы контроля обнаруживает неисправность, начинает мигать соответствующая контрольная лампа, и раздается зуммер предупреждения. во время работы в верхней части блока системы контроля отображаются частота вращения двигателя и передача переднего/заднего хода. Если во время работы возникает неисправность, на дисплее отображается код пользователя. Чтобы не допустить возникновения серьезных проблем, при отображении критического кода пользователя начинает мигать контрольная лампа и раздается зуммер предупреждения.

Удобство очистки радиатора с помощью вентилятора с гидроприводом

Теплообменный элемент радиатора и теплообменный элемент, расположенный с передней стороны маслоохладителя, можно легко очистить работающим в обратном направлении вентилятором двигателя. Следовательно, периодичность очистки этих теплообменных элементов возрастает.

Защита трубопроводов гидравлической системы

Трубопровод гидроцилиндра перекоса отвала полностью расположен в толкающем бруске, что обеспечивает его защиту от повреждений.

Модульная конструкция силовой передачи

Компоненты силовой передачи расположены в герметичных модулях, что позволяет снимать и устанавливать их, не допуская утечек масла.

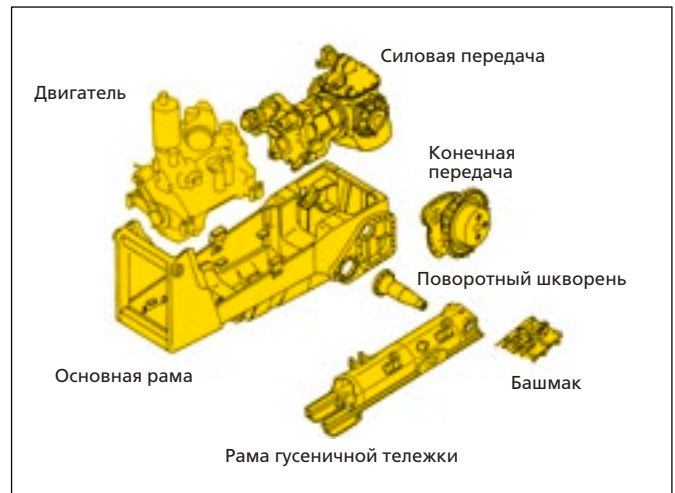

Простая и надежная конструкция

Простая конструкция основной рамы повышает ее прочность и уменьшает концентрацию напряжений в критических точках. Для повышения надежности на раме гусеничной тележки, имеющей большую площадь сечения, установлен поворотный шкворень.

Не требующие технического обслуживания дисковые тормоза

Маслоохлаждаемые дисковые тормоза нуждаются в минимальном техническом обслуживании.

Боковые дверцы моторного отсека по типу «крыло чайки»

Благодаря боковым дверцам моторного отсека, откидывающимся вверх по типу «крыло чайки», увеличивается зона доступа, что облегчает техническое обслуживание двигателя и замену фильтров. Для повышения износостойкости боковые дверцы были заменены на толстые односекционные конструкции с установленными на болтах защелках для повышения прочности.



Звено гусеницы для тяжелых режимов работы

Срок службы звеньев гусеницы значительно повышается за счет использования втулки большого диаметра и увеличения высоты звена в дополнение к смазываемой гусенице.

НАДЕЖНОСТЬ

Фильтрация

Двигатель

Данная машина снабжена новым высокоэффективным главным топливным фильтром на 2 мкм и отделителем воды для защиты двигателя от грязи и воды в топливе.



Для предотвращения попадания пыли топливный бак оснащен эффективно фильтрующим сапуном с клапаном давления.



Гидравлическая система

В крышке гидробака дополнительно установлен фильтр, предотвращающий попадание пыли через крышку и обеспечивающий дополнительную защиту гидравлических узлов от проникновения пыли.



ТЕХНИЧЕСКИЕ ХАРАКТЕРИСТИКИ



ДВИГАТЕЛЬ

Модель	Komatsu SAA6D125E-5
Тип	4-тактный, с водяным охлаждением и прямым впрыском топлива
Тип всасывания	с турбонаддувом и охлаждением наддувочного воздуха
Количество цилиндров	6
Диаметр × ход поршня	125 мм × 150 мм
Рабочий объем	11,04 л
Регулятор	всерезжимный, электронный
Мощность:	
SAE J1995	полная 199 кВт 266 л. с.
Стандарты ISO 9249/SAE J1349*	полезная 197 кВт 264 л. с.
Номинальная частота вращения	1 900 об/мин
Тип привода вентилятора	гидравлический
Система смазки:	
Метод	принудит. смазка с приводом от шестерчатого насоса
Фильтр	полнопоточный
* Полезная мощность при максимальной скорости вентилятора радиатора	
	179 кВт 240 л. с.



КОРОБКА ПЕРЕДАЧ TORQFLOW

Разработанная компанией Komatsu коробка передач «TORQFLOW» состоит из трехэлементного, одноступенчатого, однофазного гидротрансформатора и планетарного механизма, коробки передач с многодисковой муфтой сцепления и гидравлическим приводом, а также системы принудительной смазки для оптимального охлаждения. Рычаг блокировки переключения передач и выключатель блокировки нейтральной передачи исключают случайное движение машины.

Передача	Передний ход		Задний ход	
	D85EX-15R	D85PX-15R	D85EX-15R	D85PX-15R
1-я передача	3,3 км/ч	3,3 км/ч	4,4 км/ч	4,4 км/ч
2-я передача	6,1 км/ч	6,0 км/ч	8,0 км/ч	7,9 км/ч
3-я передача	10,1 км/ч	10,0 км/ч	13,0 км/ч	12,7 км/ч



КОНЕЧНАЯ ПЕРЕДАЧА

Конечная передача двойного понижения скорости с прямозубой цилиндрической и планетарной шестернями увеличивает тяговое усилие и снижает напряжение на зубьях шестерни, продлевая срок службы конечной передачи. Сегменты ведущей звездочки крепятся болтами, что облегчает их замену.



СИСТЕМА РУЛЕВОГО УПРАВЛЕНИЯ

Рычаг PCCS для управления передвижением во всех направлениях. При перемещении рычага PCCS вперед машина передвигается передним ходом, при перемещении рычага назад – задним ходом. Для поворота влево наклоните рычаг PCCS влево. Для поворота вправо наклоните его вправо.

Работа гидростатической системы рулевого управления (HSS) обеспечивается планетарным механизмом, автономным гидронасосом и гидромотором. Также возможно выполнение поворота с противовращением. На машине установлены маслоохлаждаемые многодисковые подпружиненные тормоза, управляемые педалью, с гидравлическим отключением. Стояночный тормоз можно также включить с помощью рычага блокировки переключения передач.

Минимальный радиус поворота D85EX-15R	1,99 м
Минимальный радиус поворота D85PX-15R	2,24 м



ХОДОВАЯ ЧАСТЬ

Подвеска

качающегося типа с балансиrom и шкворнем

Рама гусеничной тележки

высокопрочная моноблочная конструкция с большой площадью сечения,

Опорные катки и направляющие колеса ...

смазываемые опорные катки

Башмаки гусеницы

Смазываемые гусеницы. Оригинальная конструкция пылезащитных уплотнений предотвращает попадание абразивных частиц в зазоры между пальцами и втулками, продлевая тем самым срок службы гусениц. Натяжение гусеницы легко регулируется с помощью шприца для консистентной смазки.

	D85EX-15R	D85PX-15R
Количество опорных катков (с каждой стороны)	7	8
Тип башмаков (стандартный)	с одним грунтозацепом	с одним грунтозацепом
Количество башмаков (с каждой стороны)	41	45
Высота грунтозацепа	72 мм	72 мм
Ширина башмака (стандартного)	560 мм	910 мм
Площадь опорной поверхности	34 160 см ²	63 340 см ²
Давление на грунт (с учетом отвала, кабины и навеса ROPS)	73,6 кПа 0,75 кгс/см²	43,1 кПа 0,44 кгс/см²
Ширина колеи	2 000 мм	2 250 мм
Опорная длина гусениц	3 050 мм	3 480 мм



ЗАПРАВочНЫЕ ОБЪЕМЫ (ПРИ ДОЗАПРАВКЕ)

Топливный бак	490 л
Охлаждающая жидкость	58 л
Двигатель	38 л
Гидротрансформатор, коробка передач, коническая шестерня и система рулевого управления	60 л
Конечная передача (с каждой стороны)	26 л



РАЗМЕРЫ

	D85EX-15R	D85PX-15R
A	2 000 мм	2 250 мм
B	3 635 мм	4 365 мм
C	3 330 мм	3 330 мм
D	3 050 мм	3 480 мм
E	5 795 мм	6 065 мм
F	1 460 мм	—
G	72 мм	72 мм
H	3 324 мм	3 324 мм

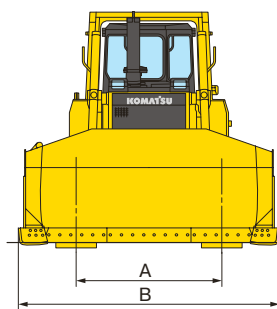

Дорожный просвет: 450 мм

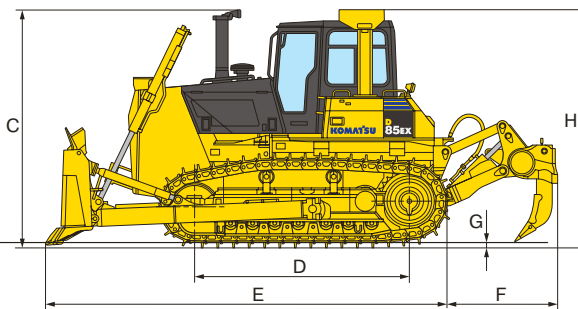

Размеры с полусферическим отвалом и многозубым рыхлителем (D85EX)



ЭКСПЛУАТАЦИОННАЯ МАССА

Масса трактора

Включая номинальные объемы смазки, охлаждающей жидкости, массу заполненного топливного бака, оператора и стандартного оборудования.

D85EX-15R	21 120 кг
D85PX-15R	23 400 кг

Эксплуатационная масса

Включая массу полу-U-образного отвала (EX) или отвала с регулируемым перекосом (PX), многозубого рыхлителя (EX), стальной кабины, навеса ROPS, вес оператора, массу стандартного оборудования, номинальных объемов смазки, охлаждающей жидкости и полного топливного бака.

D85EX-15R	28 000 кг
D85PX-15R	27 550 кг



ГИДРАВЛИЧЕСКАЯ СИСТЕМА

Гидравлическая система с закрытым центром (CLSS) предназначена для обеспечения быстрого и точного управления, а также эффективного выполнения работ при совмещении операций.

Все золотниковые клапаны установлены снаружи, рядом с гидробаком. Поршневой гидронасос производительностью (нагнетаемым потоком) 195 л/мин при номинальной частоте вращения двигателя.

Давление срабатывания разгрузочного клапана ... 22,6 МПа **230 кгс/см²**

Распределительные клапаны:

Золотниковые распределительные клапаны для отвала с перекосом
 Рабочие положения: подъем отвала подъем, удержание, опускание и плавающее положение
 перекос отвала вправо, удержание, влево

Дополнительный распределительный клапан

для многозубого рыхлителя (EX)

Рабочие положения: подъем рыхлителя подъем, удержание, опускание

Гидроцилиндры поршневые, двустороннего действия

	Количество цилиндров	Диаметр
Подъем отвала	2	100 мм
Перекос отвала	1	150 мм
Подъем рыхлителя	2	130 мм

Объем масла гидросистемы (при дозаправке):

Отвал с регулируемым перекосом	67 л
Полу-U-образный отвал	67 л
Оборудование рыхлителя (дополнительный объем):	
Многозубый рыхлитель	11 л



БУЛЬДОЗЕРНОЕ ОБОРУДОВАНИЕ

Значения для емкости отвала выбраны с учетом рекомендаций SAE, изложенных в методике J1265.

	Габаритная длина с отвалом	Емкость отвала	Длина и высота отвала	Макс. высота подъема над грунтом	Макс. углубление отвала в грунт	Регулировка максимального перекоса	Масса		Давление на грунт*
							Бульдозерное оборудование	Масло гидросистемы	
D85EX-15R прямой отвал с изменяемым углом перекоса	5 640 мм	5,2 м ³	3 715 мм × 1 436 мм	1 210 мм	540 мм	750 мм	3 305 кг	24 кг	72,6 кПа 0,74 кгс/см²
D85EX-15R полусферический отвал с изменяемым углом перекоса	5 795 мм	7,0 м ³	3 635 мм × 1 580 мм	1 210 мм	540 мм	735 мм	3 575 кг	24 кг	73,6 кПа 0,75 кгс/см²
D85PX-15R прямой отвал с изменяемым углом перекоса	6 065 мм	5,9 м ³	4 365 мм × 1 370 мм	1 230 мм	570 мм	500 мм	3 343 кг	23 кг	43,1 кПа 0,44 кгс/см²
D85EX-15R отвал с изменяемым углом поворота и перекоса	6 035 мм	4,0 м ³	4 515 мм × 1 130 мм	1 173 мм	760 мм	520 мм	3 730 кг	24 кг	73,6 кПа 0,75 кгс/см²

* Удельное давление на грунт приведено для бульдозера, оснащенного кабиной, навесом ROPS, стандартным оборудованием и соответствующим отвалом.



СТАНДАРТНОЕ ОБОРУДОВАНИЕ

- Генератор переменного тока, 50 А/24 В
- Звуковой сигнал заднего хода
- Аккумуляторные батареи, 140 А·ч/2 × 12 В
- Педаль замедлителя оборотов двигателя
- Воздушный фильтр сухого типа с эвакуатором пыли и указателем засорения
- Капот двигателя
- Защитное ограждение картера конечной передачи
- Передний тяговый крюк
- Откидное перфорированное переднее ограждение радиатора
- Вентилятор радиатора с гидроприводом
- Гидравлические регуляторы натяжения гусеницы
- Гидростатическая система рулевого управления (HSS)
- Система освещения (в том числе две передние и задние фары)
- Глушитель
- Рычаг рулевого управления в виде джойстика
- Перфорированные боковые крышки
- Расширительный бачок радиатора
- Задняя крышка
- Сегментированные звездочки
- Башмаки:
 - с одним грунтозацепом шириной 560 мм (EX)
 - с одним грунтозацепом шириной 910 мм (PX)
- Стартер, 7,5 кВт/24 В
- Сиденье с гидравлической подвеской и механизмом регулировки наклона
- Коробка передач «TORQFLOW»
- Рамы гусеничной тележки
- Щитки опорных катков, полной длины (EX), центральные и торцевые секции (PX)
- Предупреждающий сигнал
- Отделитель воды

Навес ROPS (без кабины):*

Масса	437 кг
Размеры крыши	
Длина	1 368 мм
Ширина	1 850 мм
Высота от пола кабины	1 768 мм

* Отвечает требованиям стандартов ISO 3471 и SAE J/ISO 3471 ROPS, а также стандарта ISO 3449 FOPS.



ОБОРУДОВАНИЕ, УСТАНОВЛИВАЕМОЕ ПО ЗАКАЗУ

- Кондиционер
- Генератор, 75 А/24 В
- Магнитола с радиоприемником диапазона АМ/FM
- Аккумуляторные батареи, 200 А·ч/2 × 12 В
- Огнетушитель
- Аптечка первой помощи
- Нагреватель и дефростер
- Лампа для освещения наконечника рыхлителя
- Коробка для завтрака
- Зеркало заднего вида
- Ремень безопасности
- Башмаки:
 - с одним грунтозацепом шириной 610 мм (EX)
 - с одним грунтозацепом шириной 660 мм (EX)
 - болотные башмаки шириной 910 мм (PX)
- Стартер, 11 кВт/24 В
- Солнцезащитный козырек
- Обитое тканью сиденье с гидравлической подвеской и поворотным механизмом
- Термос
- Комплект инструментов
- Комплект для защиты от вандализма

Навес ROPS для кабины:*

Масса	371 кг
Размеры крыши	
Длина	650 мм
Ширина	1 774 мм
Высота от пола кабины	1 754 мм

* Отвечает требованиям стандартов ISO 3471 и SAE J/ISO 3471 ROPS

Стальная кабина:*

Масса	410 кг
Размеры:	
Длина	1 758 мм
Ширина	1 323 мм
Высота от пола до потолка	1 592 мм

* Отвечает требованиям стандарта ISO 3449 FOPS.

Многозубый рыхлитель (EX):

Гидравлически управляемый рыхлитель с регулируемым углом рыхления и 3 зубьями. Масса (с учетом механизма гидравлического управления)	2 500 кг
Длина балки	2 246 мм
Макс. высота подъема над грунтом ...	564 мм
Макс. глубина резания грунта	653 мм

KOMATSU®